

# Belt Skimmer Flex

Manuale d'uso



Il nostro utensile liquido. Il vostro successo

## Validità del manuale d'uso

### **Blaser Swissslube Belt Skimmer Flex**

Art. Nr. 09036-01-0000

Nome di questa documentazione: Manuale\_d\_uso\_Belt\_Skimmer\_Flex\_it

Versione: 02

Data: 17.6.2026

Codice: 0017516

Lingua: Italiano

(Nota: il presente manuale d'uso è stato redatto in tedesco. In caso di discordanze, fa fede la versione tedesca.)

## Conferma

In qualità di cliente finale, con la presente confermiamo di aver letto e compreso il documento "manuale d'uso" e di aver istruito e controllato tutti i collaboratori che lavorano con l'apparecchiatura descritta di seguito:

Timbro azienda:

Luogo e data:

Firma:

Il presente manuale d'uso ha lo scopo di facilitare a familiarizzare con il Belt Skimmer Flex e i suoi accessori e di utilizzarli in modo conforme alla destinazione.

Il manuale d'uso contengo informazioni importanti su come utilizzare il Belt Skimmer Flex in modo sicuro, a regola d'arte e in modo efficiente. La loro osservanza aiuta a evitare i pericoli, a ridurre i costi di riparazione e i tempi di fermo macchina e ad aumentare la durata di vita del Belt Skimmer Flex. Il presente manuale d'uso è parte integrante del Belt Skimmer Flex e fa parte del volume di fornitura al momento della rivendita.

Il manuale d'uso deve essere letto e utilizzato da chiunque sia incaricato a lavorare con il Belt Skimmer Flex, p.e.

- controllo, compreso l'allestimento, l'eliminazione guasti nel processo di lavoro, la cura, lo smaltimento dei materiali di consumo e ausiliari
- manutenzione ordinaria e correttiva (manutenzione, ispezione, riparazione) e/o
- trasporto e magazzinaggio

Oltre al manuale d'uso e alle norme vincolanti per la prevenzione degli infortuni vigenti nel paese di utilizzo e nel luogo di utilizzo, è necessario osservare anche le regole tecniche riconosciute per un lavoro eseguito in sicurezza e a regola d'arte.

## **Diritto d'autore**

Il diritto d'autore di questo manuale d'uso permane alla Blaser Swissslube AG. Questo documento può essere riprodotto, tradotto o messo a disposizione di terzi solo previa espressa autorizzazione dell'editore.

Gli indirizzi elencati di seguito servono come fonte di approvvigionamento.

### **Vendite**

Blaser Swissslube AG  
Winterseistrasse 22  
3415 Hasle-Rüegsau / Svizzera

Tel. +41 (0) 34 460 01 01

E-Mail: [contact@blaser.com](mailto:contact@blaser.com)

Web: [www.blaser.com](http://www.blaser.com)

## Sommario

<b>1. Sicurezza</b>	5
1.1 Avvertenze di sicurezza fondamentali	5
1.2 Pericolo nell'uso del dispositivo	5
1.3 Dispositivi di sicurezza e protezione	5
1.4 Dispositivi di protezione individuale e misure complementari	6
1.5 Impiego conforme alla destinazione	6
1.6 Uso improprio	6
1.7 Simboli di pericolo, d'obbligo e d'indicazione	7
1.8 Manutenzione, riparazione, eliminazione guasti	7
1.9 Garanzia e responsabilità	7
<b>2. Descrizione del dispositivo</b>	8
2.1 Uso previsto	8
2.2 Funzionamento del Belt Skimmer Flex	8
2.3 Vista complessiva / Elementi di controllo	8
2.4 Marcatura	9
2.5 Volume di fornitura	9
2.6 Dati tecnici	10
<b>3. Imballaggio, trasporto e stoccaggio</b>	11
<b>4. Luogo di installazione / Montaggio</b>	11
<b>5. Definizione interfaccia</b>	12
<b>6. Prima messa in funzione</b>	13
<b>7. Funzionamento</b>	15
<b>8. Messa fuori servizio</b>	16
8.1 Interruzione a breve termine	16
8.2 Interruzione a lungo termine	16
8.3 Dismessa e/o trasporto dell'impianto	16
<b>9. Ricerca errori, eliminazione guasti</b>	17
<b>10. Riparazione, manutenzione</b>	18
10.1 Piano di manutenzione	18
10.2 Fusibile	19
10.3 Descrizione del servizio per Belt Skimmer Flex	19
10.3.1 Sicurezza	19
10.3.2 Informazioni generali	19
10.3.3 Sostituzione del nastro trasportatore e regolazione della tensione	20
<b>11. Smaltimento</b>	21
<b>12. Ricambi</b>	22
<b>13. Disegni e schemi</b>	23
13.1 Foglio dimensionale Belt Skimmer Flex	23
13.2 Schema elettrico Belt Skimmer Flex	25
<b>14. Dichiarazione di conformità CE</b>	26

# 1. Sicurezza

---

## 1.1 Avvertenze di sicurezza fondamentali

La persona responsabile della sicurezza del dispositivo deve assicurarsi che:

- Il dispositivo venga utilizzato solo da personale qualificato.
- Tra altro, queste persone devono sempre avere a disposizione le istruzioni per l'uso e altra documentazione del prodotto durante tutti i lavori e sono tenute a rispettarli costantemente.
- Al personale non qualificato venga vietato di lavorare con il dispositivo.
- Le norme e prescrizioni per la prevenzione degli infortuni applicabili in loco e l'osservanza dei lavori di riparazione e manutenzione vengano rispettate.

Solo il personale qualificato, autorizzato dalla persona responsabile della sicurezza del dispositivo a svolgere le attività richieste e in grado di riconoscere ed evitare i potenziali pericoli grazie alla propria formazione, esperienza e istruzione, nonché alla conoscenza delle norme, dei regolamenti, delle disposizioni antinfortunistiche e delle condizioni operative pertinenti, può lavorare sul dispositivo.

Le competenze del personale per il montaggio, la messa in funzione, il controllo, la messa a punto, la manutenzione, lo stoccaggio e la riparazione sono chiaramente definiti.

Il personale da addestrare può lavorare sull'impianto solo sotto la supervisione di personale qualificato.

Nelle pagine seguenti vengono descritte le avvertenze di sicurezza e i requisiti alla sicurezza. Le presenti avvertenze di sicurezza non hanno la pretesa di essere esaustive.

## 1.2 Pericolo nell'uso del dispositivo

Il dispositivo e i gruppi sono costruiti secondo lo stato attuale della tecnologia e le norme di sicurezza tecnica riconosciute. Nonostante ciò, al suo impiego o maneggio non eseguito a regola d'arte possono sorgere pericoli per il corpo e la vita dell'utente o di terzi, ovvero può compromettere la macchina e altri oggetti di valore.

Il dispositivo deve essere utilizzato, solo:

- per un impiego conforme alla destinazione.
- in uno stato tecnico di sicurezza perfetto. Eliminare subito i guasti che possono pregiudicare la sicurezza.

## 1.3 Dispositivi di sicurezza e protezione

- Prima di eseguire la messa in funzione del dispositivo è assolutamente necessario che tutti i dispositivi di protezione siano correttamente montati e funzionanti.
- I dispositivi di protezione possono essere rimossi solo dopo che l'impianto è stato spento e bloccato contro l'accensione.
- La leva della porta di chiusura e gli elementi di controllo devono essere liberamente accessibili.

#### 1.4 Dispositivi di protezione individuale e misure complementari

- Il gestore deve mettere a disposizione i dispositivi di protezione individuali necessari, specifici per il paese.
- Tutti i dispositivi di sicurezza esistenti devono essere controllati periodicamente.

Per lavorare con il dispositivo, si consiglia di indossare guanti e occhiali di protezione, in quanto viene utilizzato con lubrorefrigeranti e in officine meccaniche.



Utilizzare la protezione delle mani e degli occhi (secondo EN ISO 7010)

#### 1.5 Impiego conforme alla destinazione

Il dispositivo deve essere utilizzato solo nelle condizioni operative previste. Il dispositivo deve essere utilizzato esclusivamente per la rimozione di oli estranei dalle vasche di lubrorefrigerante.

È vietato qualsiasi utilizzo diverso che quello delle vasche di lubrorefrigerante (p.e., all'interno della macchina o nel convogliatore dei trucioli). Per informazioni più dettagliate sull'utilizzo, vedi capitolo 2.1. delle presenti istruzioni per l'uso.

Qualsiasi altro o più esteso utilizzo è considerato non conforme alla destinazione. Il fabbricante non risponde ai danni derivanti dall'impiego non conforme alla destinazione. Fanno parte dell'impiego conforme alla destinazione anche:

- L'osservanza e il rispetto di tutte le indicazioni e avvertenze contenute nelle presenti istruzioni per l'uso.
- Il rispetto dei lavori di ispezione e manutenzione.

#### 1.6 Uso improprio

Il fabbricante non risponde dei danni derivanti da un uso improprio dell'impianto.

L'uso improprio comprende, tra l'altro:

- L'utilizzo per la rimozione di altri fluidi e da altre confezioni/contenitori.
- Il collegamento e il funzionamento con altre fonti di tensione.
- Qualsiasi impiego dello skimmer su esseri viventi.

### 1.7 Simboli di pericolo, d'obbligo e d'indicazione

Tutti i punti rilevanti per la sicurezza riportati in questo manuale sono contrassegnati da un triangolo di avvertimento che, insieme alle parole chiave «PERICOLO», «AVVERTENZA», «ATTENZIONE», indica il livello di pericolosità di lesioni fisiche. Un simbolo senza triangolo di avvertimento con la parola chiave «NOTA» indica un'avvertenza di possibili danni materiali.



Indica una situazione di pericolo che di conseguenza, se non evitata, può causare morte o gravi lesioni.



Indica una situazione di pericolo che di conseguenza, se non evitata, può causare lesioni fisiche leggere o medie.



Indica situazioni che non comportano il pericolo di lesioni fisiche, ma che potrebbero danneggiare il prodotto o un oggetto nelle vicinanze.

### 1.8 Manutenzione, riparazione, eliminazione guasti

- I lavori di regolazione e manutenzione in base al piano di manutenzione devono essere eseguiti puntualmente.
- Informare il personale operatore prima di effettuare lavori di regolazione e manutenzione.
- L'alimentazione di energia deve essere scollegata tramite il connettore.
- Bloccare contro l'accensione involontaria (alimentazione di energia).
- Controllare tutti i collegamenti a vite e i raccordi se saldamente in sede.

Al termine dei lavori, controllare assolutamente tutti i dispositivi di sicurezza e tutte le funzioni operative.

### 1.9 Garanzia e responsabilità

Le richieste di garanzia e di responsabilità per danni alle persone e danni materiali sono escluse se sono attribuibili a una o più delle seguenti cause:

- Impiego non conforme alla destinazione del prodotto.
- Lavori non eseguiti da persone qualificate.
- Trasporto, stoccaggio, montaggio, messa in funzione, controllo e manutenzione non eseguiti a regola d'arte del prodotto.
- Inosservanza delle avvertenze riportate nelle istruzioni per l'uso riguardo la sicurezza, trasporto, stoccaggio, montaggio, controllo, messa in funzione, manutenzione e messa a punto del prodotto.
- Funzionamento del prodotto con dispositivi di sicurezza difettosi o con dispositivi di sicurezza e protezione non installati correttamente o non funzionanti.
- Modifiche strutturali al prodotto.
- Monitoraggio carente delle parti del dispositivo soggette a usura.
- Riparazioni non eseguite a regola d'arte e utilizzo di parti di terzi fornitori.
- Catastrofi ed eventi di forza maggiore.

## 2. Descrizione del dispositivo

### 2.1 Uso previsto

Il Belt Skimmer Flex deve essere utilizzato esclusivamente per la rimozione di oli estranei dalla vasca del lubrorefrigerante.



Qualsiasi altro utilizzo di questa apparecchiatura sussiste il pericolo di danni alle persone e danni materiali.

### 2.2 Funzionamento del Belt Skimmer Flex

Il nastro del Belt Skimmer Flex viene immerso nel lubrorefrigerante. Il nastro viene messo in movimento da un azionamento a numero di giri controllato. L'olio estraneo che galleggia sul lubrorefrigerante si attacca al nastro e viene così separato dal lubrorefrigerante. L'olio estraneo viene raschiato dal nastro con un raschiatore e scaricato in un contenitore per oli esausti.

### 2.3 Vista complessiva / Elementi di controllo

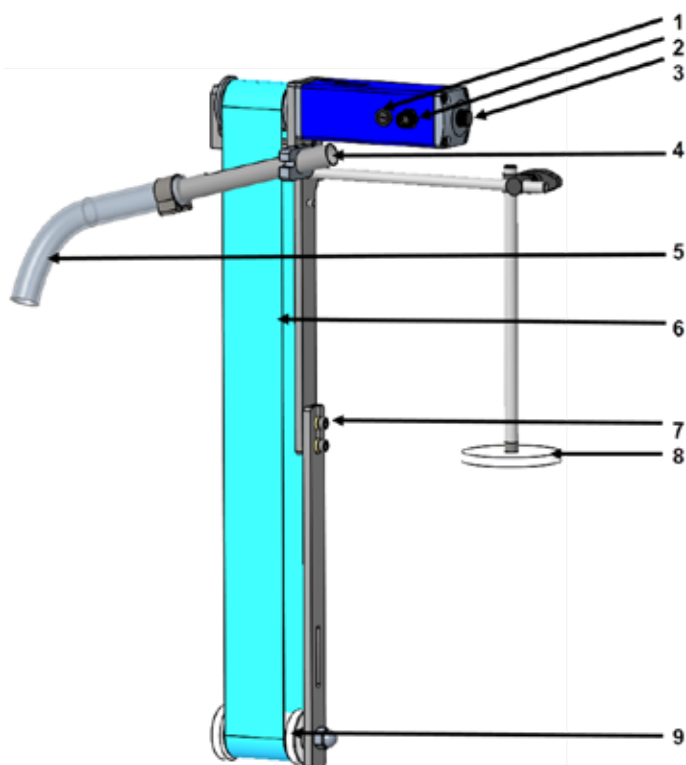

- 1 Porta-fusibile per fusibile da  $\varnothing$  5x20 mm
- 2 Alimentatore presa di collegamento
- 3 Manopola per l'accensione/spengimento e per la regolazione del numero di giri
- 4 Tubo raschiatore per raschiare e drenare l'olio estraneo
- 5 Tubo flessibile di scarico per condurre l'olio estraneo dal Belt Skimmer Flex in un contenitore per oli esausti
- 6 Nastro trasportatore su cui l'olio estraneo si aderisce e viene evacuato dalla vasca del lubrorefrigerante. Di serie viene fornito un nastro trasportatore lungo 60x1270 mm. In alternativa, è disponibile anche un nastro trasportatore corto da 60x870 mm. La garanzia decade se si utilizzano altri nastri trasportatori
- 7 Viti di regolazione. Il nastro trasportatore può essere sostituito e teso allentando e stringendo le due viti. In combinazione con il cambio del nastro trasportatore, è possibile modificare anche la lunghezza di immersione
- 8 Magnete di tenuta gommato
- 9 Rotella di rinvio

## 2.4 Marcatura

Sul Belt Skimmer Flex ci sono le marcature seguenti. Queste riportano informazioni importanti per l'esatta identificazione del dispositivo.

Marcature:

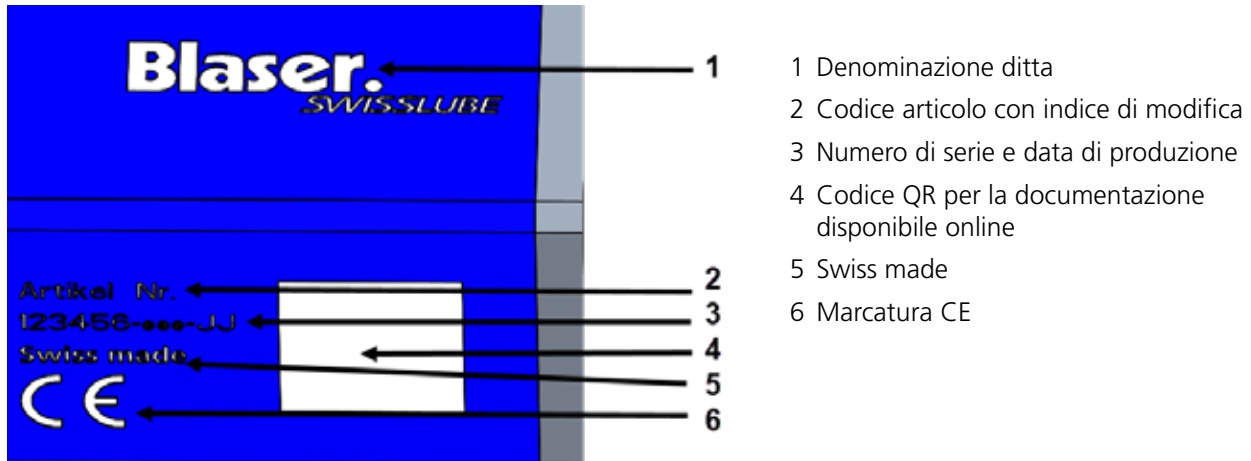

### NOTA

Per l'ordinazione dei ricambi e per l'assistenza tecnica, è necessario indicare i dati riportati sul dispositivo.

## 2.5 Volume di consegna

- 1 Belt Skimmer Flex
- 1 cavo di allacciamento con alimentatore e connettore apparecchio sostituibile Schuko CEE 7/ VII e connettore tipo 12 (CH) o NEMA 5-15 (vedi anche capitolo 5)
- 1 traduzione delle istruzioni per l'uso originali
- 1 imballaggio



Si consiglia alle persone con pacemaker e defibrillatore impiantati di non intrattenersi in prossimità di magneti, poiché questi dispositivi possono essere influenzati dalla forza magnetica. Per questo motivo, come portatore di tali dispositivi mantenere sempre una distanza sufficiente.

## 2.6 Dati tecnici

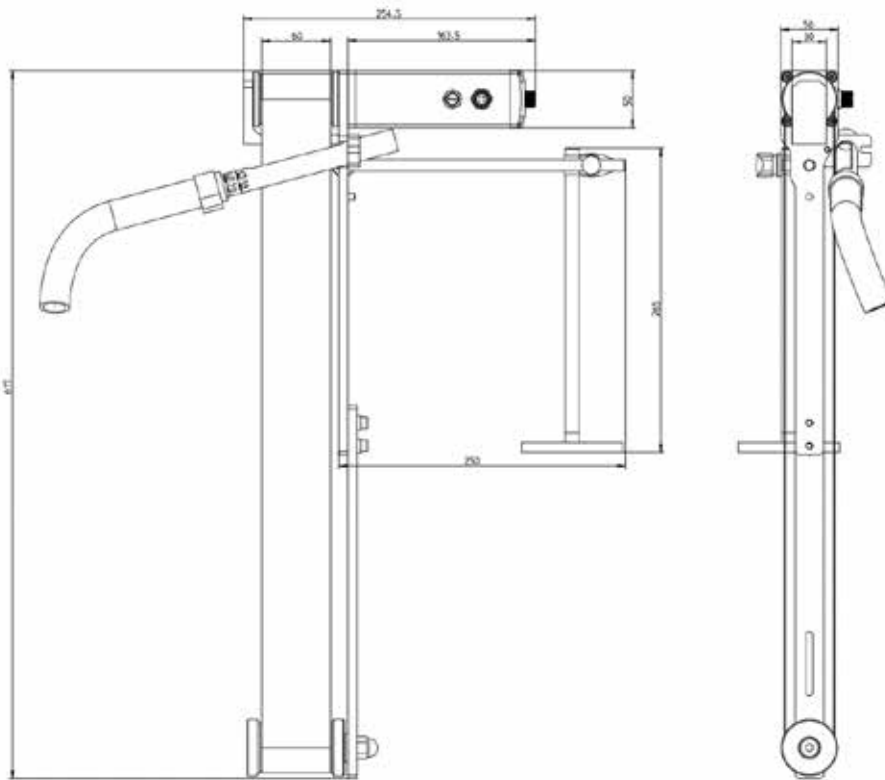

Denominazione	Belt Skimmer Flex	Unità
Motore elettrico	Motore c.c. a spazzole	-
Coppia	0.45	Nm
Tensione	3-24	VDC
Potenza	6	W
Numero di giri	fino 53	giri/min.
Collegamento rete (alimentatore)	100-240V / 50-60 HZ	-
Forza di tenuta del magnete	~ 549	N
Peso impianto completo	3.5	kg
Dimensioni impianto L x P x A	260 x 617 x 80	mm
Dimensioni imballaggio L x P x A	550x350x120	mm
Apertura vasca	min. ø120	mm
Connettore dispositivo	Schuko CEE 7 / VII Stecker tipo 12 (CH) NEMA 5-15	-
Temperatura d'uso	da 10° a + 40°	°C
Tipo di protezione IP	IP54	-
Livello di emissione L <sub>pa</sub>	< 70	dB (A)
Corrente di dispersione verso terra	<10 *1	mA

\*1 La macchina è conforme alla norma di prodotto DIN EN 60204-1, ha una corrente di dispersione verso terra inferiore a 10 mA e può quindi essere fatta funzionare senza ulteriori precauzioni.

### 3. Imballaggio, trasporto e stoccaggio

---

Il prodotto viene preparato da Blaser per il trasporto al rispettivo primo luogo di destinazione. L'unità di imballaggio non deve essere sottoposta a sovraccarichi. L'imballaggio e il suo contenuto devono essere protetti dall'umidità. La temperatura di trasporto deve essere rispettata tra -20 °C e +40 °C.

Se durante il controllo in entrata vengono riscontrati danni dovuti al trasporto, procedere come segue:

- Informare lo spedizioniere
- Registrare un protocollo dei danni
- Informare il fornitore

Lo stoccaggio e la conservazione temporanea in un ambiente aggressivo e umido o all'aperto possono causare danni di corrosione e altri danni.

### 4. Luogo di installazione / Montaggio

---

Tutti i requisiti di legge devono essere chiariti in loco e la loro osservanza deve essere garantita. Le condizioni del pavimento e dello spazio devono essere chiarite prima di installare il dispositivo, al fine di garantire un funzionamento durevole e sicuro per il personale e il dispositivo stesso. Il Belt Skimmer Flex deve essere installato in modo da garantire un funzionamento sicuro e durevole. L'unità di azionamento con il motore e attacco di corrente non deve essere immersa in liquidi.

L'installazione, la messa in funzione e/o lo stoccaggio del dispositivo devono essere eseguiti esclusivamente da personale specializzato. Il dispositivo deve essere fissato e utilizzato su una superficie magnetica piana e pulita tramite il magnete di tenuta. Prima del fissaggio, pulire il magnete di tenuta e la superficie di contatto per ottenere una stabilità ottimale. Fare attenzione all'effetto leva sul magnete. Una posizione solida e sicura è essenziale per un funzionamento senza guasti. Per ottenere i migliori risultati, il Belt Skimmer Flex deve essere installato in una postazione vicina alla vasca in cui il lubrorefrigerante è fermo. L'impianto è stato costruito per funzionare in ambienti protetti dalle intemperie. Il funzionamento e lo stoccaggio in un ambiente aggressivo, troppo umido o all'aperto possono causare danni per i quali non ci assumiamo alcuna responsabilità. Le specifiche di allacciamento sono descritte nei capitoli seguenti.



Collegare il dispositivo alla corrente solo quando è posizionato in modo stabile e sicuro. Ciò è una misura importante da adottare per evitare un danno al dispositivo dovuto a un cortocircuito e danni alle persone dovuti a scosse elettriche.



Il cavo di collegamento deve essere posato in modo tale da non attraversare corsie pedonali e da non costituire un pericolo di inciampo.

## 5. Definizione interfaccia

---

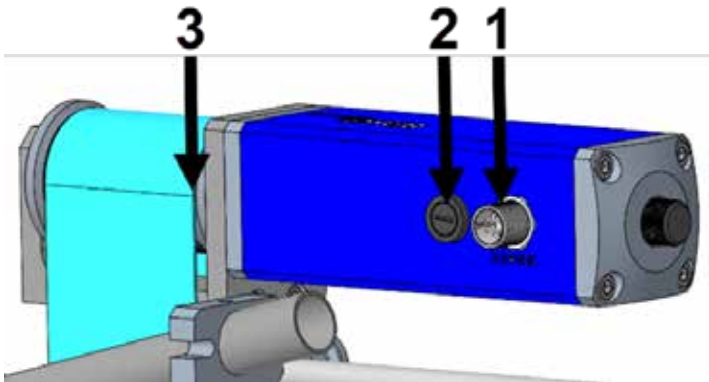

### 1 Ingresso

Il Belt Skimmer Flex viene azionato da un motore a 24 V c.c.

L'attacco per l'alimentatore è situato lateralmente sul Belt Skimmer Flex.

Utilizzare esclusivamente l'alimentatore originale. Ingresso: 100-240 V c.a. 50-60 Hz e Uscita: 24 V c.c. / 1,5 A

### 2 Porta-fusibile

Per evitare un sovraccarico, il dispositivo è protetto da un fusibile da FST 5x20 Fuse T 250mA L 250V AC.

### 3 Uscita

Il motore a 24 V c.c. aziona un albero di trasmissione, che a sua volta mette in moto un nastro trasportatore per asportare via l'olio estraneo.

Si raccomanda l'uso di un interruttore differenziale (FI/RCD). Occorre assolutamente tenere conto delle norme locali o nazionali sulla protezione a monte mediante un interruttore differenziale.

## 6. Prima messa in funzione

Prima di eseguire la prima messa in funzione, rimuovere completamente l'impianto dall'imballaggio.

Se necessario, inserire il nastro e controllarne la tensione. La tensione deve essere regolata in modo che il nastro giri e che possa raschiare al tubo di uscita. Una tensione più elevata del nastro non ha alcun beneficio e comporta una maggiore usura. Si consiglia di tenere il dispositivo con il nastro trasportatore inserito nella puleggia di rinvio verso il basso, di regolare la tensione del nastro sfruttando la gravità e di serrare le due viti a testa cilindrica.

Di serie viene fornito un nastro 60x1270 mm. In opzione, è possibile acquistare un nastro trasportatore più corto da 870x60 mm. Per l'utilizzo del nastro corto è possibile accorciare i montanti.

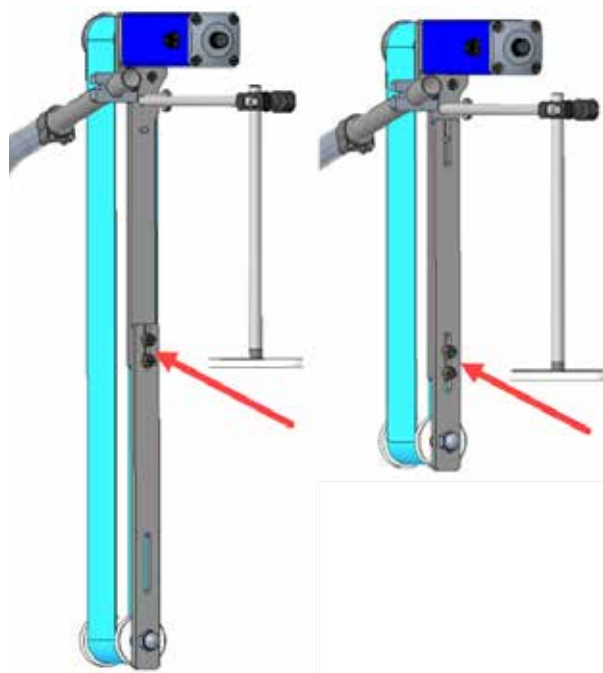

Con la base magnetica, il Belt Skimmer Flex deve essere collocato alla vasca del lubrorefrigerante o alla macchina in modo che il rullo inferiore sia immerso nel lubrorefrigerante. Profondità di immersione  $x$  circa 45-100 mm. Il nastro trasportatore non deve essere bloccato e non deve toccare la macchina o la vasca del lubrorefrigerante.

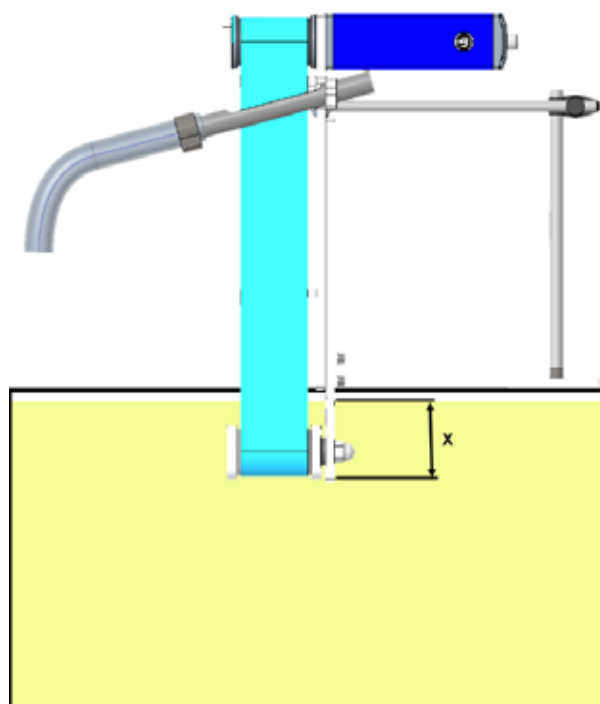

Il magnete utilizzato esercita un'elevata forza di attrazione magnetica. Se non correttamente maneggiato sussiste il pericolo di incastrare le dita o le mani.

La direzione del tubo d'uscita può essere girata di 180° allentando la vite a brugola da 4,0 mm e la vite prigioniera da 2,5 mm.

L'olio separato deve essere convogliato attraverso il tubo flessibile in un contenitore di raccolta. Il tubo flessibile non deve essere piegato. Il contenitore di raccolta deve essere posizionato sotto il tubo di scarico in modo che l'olio estraneo possa defluire.

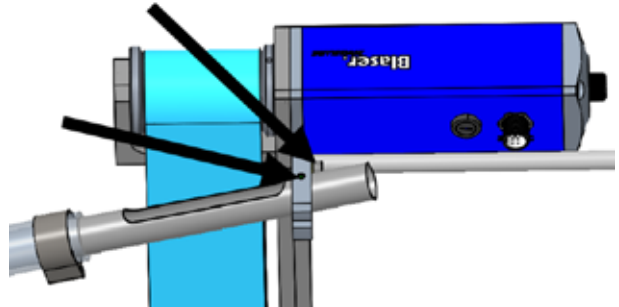
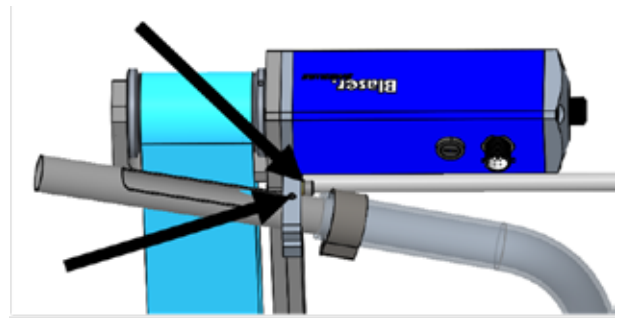

Se sulla macchina è posizionato anche il Belt Skimmer Flex, il tubo di scarico con raschiatore deve essere regolato. Allentando la vite prigioniera da 2,5 mm, è possibile ruotare il tubo di scarico in modo che lo spigolo dell'incavo funga da raschiatore.

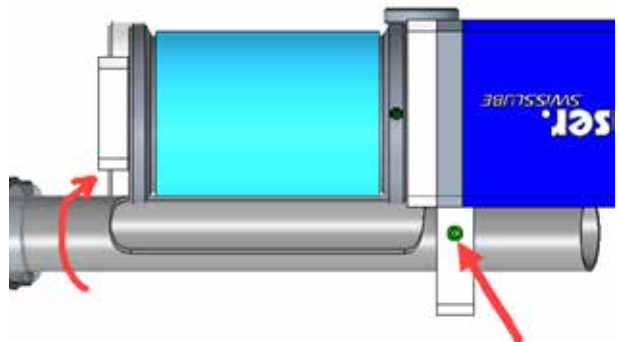

L'alimentatore universale deve essere dotato del connettore necessario. L'alimentatore è dimensionato per essere collegato a una tensione di 100-240 V e a una frequenza di rete di 50-60 Hz. Il Belt Skimmer Flex deve essere collegato all'alimentatore tramite il connettore a vite.

## NOTA

Il cavo di collegamento deve essere posato in modo tale da non costituire un pericolo di inciampo. Poiché il dispositivo è saldamente collegato al cavo, se si inciampa sul cavo il dispositivo può venire danneggiato.

## 7. Funzionamento

---

Il Belt Skimmer Flex può essere acceso e la velocità di rotazione del nastro trasportatore può essere regolata tramite la manopola.

La durata di accensione del Belt Skimmer Flex varia da applicazione ad applicazione. Un tempo di funzionamento più lungo o più breve del Belt Skimmer Flex ha senso a seconda del tempo di lavoro macchina, della contaminazione, del lubrorefrigerante, delle dimensioni della vasca, della macchina, delle condizioni ambientali e così via. Il funzionamento è possibile anche in combinazione con un timer.

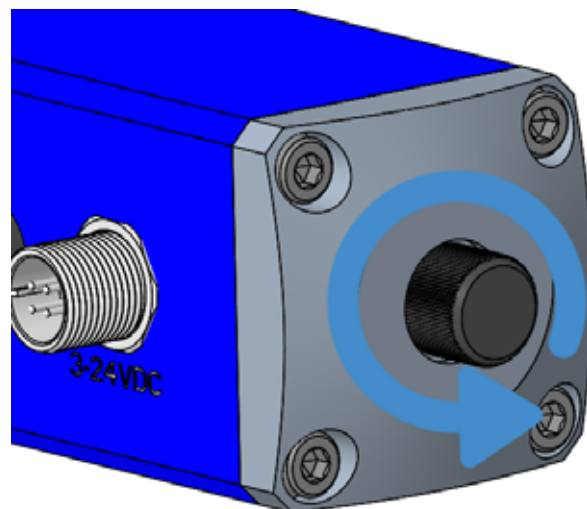

L'impostazione della velocità di rotazione del nastro trasportatore dipende anche dall'applicazione.

### NOTA

Il contenitore di raccolta dell'olio estraneo deve essere scelto sufficientemente grande in base al numero di giri e alla durata di accensione.

Se il lubrorefrigerante è fortemente contaminato, assicurarsi che il tubo di scarico e il flessibile non vengano ostruiti dallo sporco. Lo sporco deve essere rimosso sporadicamente quando l'apparecchiatura è ferma.



### ATTENZIONE

Il nastro deve poter ruotare liberamente durante il funzionamento. È necessario evitare blocchi e contatti per scongiurare il rischio di inceppamenti, sovraccarichi del motore, lesioni causate da pezzi in movimento e sporcizia.

Il contenitore di raccolta deve essere rimosso sporadicamente quando il dispositivo è fermo. L'olio estraneo separato deve essere smaltito a regola d'arte secondo le normative locali vigenti.

## 8. Messa fuori servizio

---

### 8.1 Interruzione a breve termine

In caso di interruzione di breve durata, p.e. durante la notte o il fine settimana, chiudere la manopola oppure scollegare l'alimentatore. L'uso di un timer può essere preso in considerazione nel caso di utilizzo periodico del dispositivo.

### 8.2 Interruzione a lungo termine

In caso di un tempo lungo di non utilizzo oppure in caso di manutenzione del Belt Skimmer Flex, è necessario osservare i punti seguenti:

- Spegnerne il Belt Skimmer Flex con la manopola.
- Staccare il connettore dalla rete.
- Pulire il dispositivo e svuotare il contenitore di raccolta.

### 8.3 Dismessa e/o trasporto dell'impianto

In caso di dismessa e/o trasporto dell'impianto, è necessario osservare i punti seguenti:

- Spegnerne il Belt Skimmer Flex con la manopola.
- Staccare il connettore dalla rete.
- Pulire il dispositivo e svuotare il contenitore di raccolta.



Pericolo di incidente e ambientale: non versare olio.  
L'olio deve essere smaltito a regola d'arte (rifiuto speciale).

## 9. Ricerca errori, eliminazione guasti

### NOTA

L'eliminazione dei guasti descritti di seguito deve essere eseguita solo da un tecnico specializzato qualificato.



### AVVERTENZA

Tutti i lavori sull'impianto devono essere eseguiti solo a dispositivo fermo. L'interruttore generale deve essere disinserito e il connettore scollegato dalla rete.

Errore	Possibile causa / Rimedio
Il nastro trasportatore del Belt Skimmer Flex non gira	Il nastro trasportatore è teso troppo poco o è bloccato. Controllo del nastro e della tensione nastro secondo capitolo 6. Prima messa in funzione.
	Controllo del fusibile. Se necessario, sostituire il fusibile ed eliminare la causa del guasto (probabilmente azionamento bloccato o umidità).
	Il nastro trasportatore non gira a causa di forte sporcizia. Pulire il dispositivo.
Il nastro trasportatore è allentato (ondulato), non può essere teso correttamente e/o non scorre in modo pulito sull'albero di trasmissione	In combinazione con il lubrorefrigerante, il nastro trasportatore è gonfiato. Sostituire il nastro trasportatore secondo la descrizione del servizio.



Utilizzare la protezione delle mani e degli occhi (secondo EN ISO 7010)

## 10. Riparazione, manutenzione

Questo capitolo spiega come effettuare la manutenzione dell'impianto. La panoramica mostra cosa deve essere sottoposta a manutenzione o controllato e quando. Scollegare/staccare sempre il connettore quando si eseguono manutenzioni sul dispositivo.

### NOTA

Questo capitolo non descrive come riparare l'impianto dopo un danno. Questi lavori devono essere eseguiti solo da un tecnico specializzato qualificato o dal servizio clienti.

### 10.1 Piano di manutenzione

Gli intervalli di manutenzione indicati si riferiscono al funzionamento su un solo turno. La manutenzione può essere effettuata più frequentemente a seconda del luogo d'impiego o in caso di funzionamento su più turni. Prendere assolutamente in considerazione anche altri fattori, come la pulizia dell'ambiente di lavoro.

QUANDO	COSA	COME	CHI
Ogni settimana	Pulire il dispositivo	Con panno morbido e detergente multiuso	Personale specializzato del gestore
Ogni mese	Verificare lo stato del nastro trasportatore	Controllo visivo, controllo del gonfiore e della tensione del nastro	Personale specializzato del gestore



**AVVERTENZA**

Tutti i lavori sull'impianto devono essere eseguiti solo a dispositivo fermo. L'interruttore generale deve essere disinserito e il connettore scollegato dalla rete.



**ATTENZIONE**

Pericolo di incidente e ambientale: non versare olio. L'olio deve essere raccolto e smaltito a regola d'arte (rifiuto speciale).

## 10.2 Fusibile

In caso di cortocircuito o di blocco dell'azionamento, il fusibile può saltare. Il porta-fusibile può essere aperto con un cacciavite e il fusibile può essere sostituito.

fusibile da FST 5x20 Fuse  
T 250mA L 250V AC



connettore WEIPU SP1213-P4

## 10.3 Descrizione del servizio per Belt Skimmer Flex

### 10.3.1 Sicurezza



#### **Attenzione, pericolo di lesioni!**

Il Belt Skimmer Flex deve essere spento e scollegato dall'alimentazione elettrica ad ogni intervento di servizio.

### 10.3.2 Informazioni generali

Gli interventi di manutenzione e cura devono essere eseguiti esclusivamente da personale specializzato autorizzato (meccanico aziendale) o da personale adeguatamente formato. Fare attenzione che sia tutto pulito durante lo smontaggio e il montaggio. Le particelle di sporco e l'umidità non devono penetrare nel dispositivo. Non utilizzare utensili a spigolo vivo per lo smontaggio e il montaggio delle guarnizioni.

Utilizzare solo ricambi originali del Belt Skimmer Flex.

### 10.3.3 Sostituzione del nastro di trasporto e regolazione della tensione

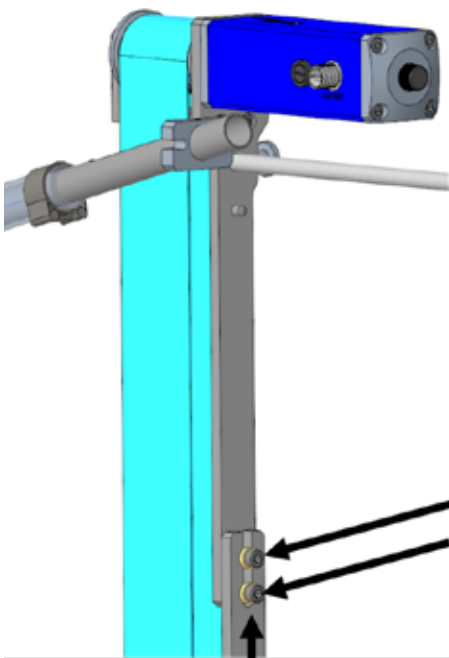

Dopo aver scollegato il dispositivo dalla rete elettrica, allentare le due viti a testa cilindrica. Poi spingere il montante inferiore verso l'alto e allentare la tensione del nastro.

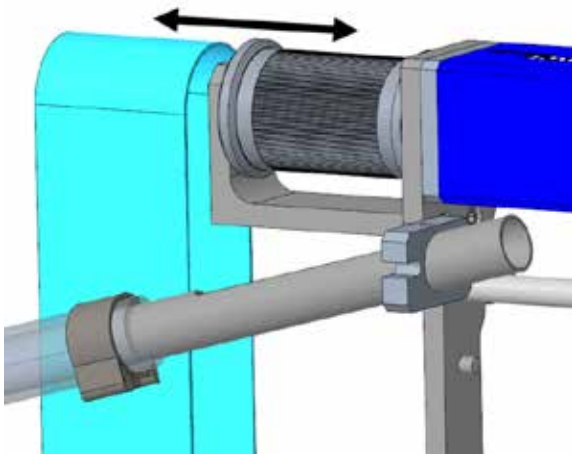

Il nastro trasportatore può essere rimosso lateralmente dal Belt Skimmer Flex e sostituito con un nuovo nastro trasportatore.

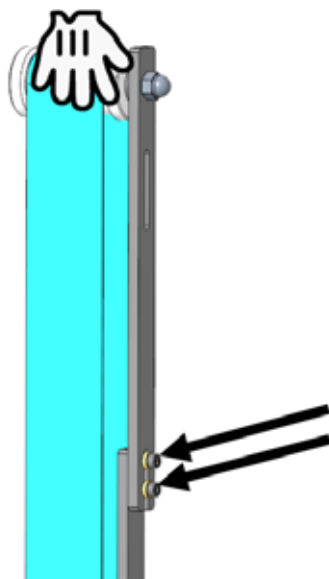

Per tendere il nuovo nastro trasportatore, si consiglia di tenere il Belt Skimmer Flex dalla puleggia di rinvio, tendere il nastro per gravità e serrare le due viti a testa cilindrica.

## 11. Smaltimento

---



Tutti i lavori sul dispositivo devono essere eseguiti solo a impianto fermo.  
Il connettore deve essere staccato dalla rete.

I vari materiali/liquidi devono essere trattati a regola d'arte e separati in conformità alle normative nazionali vigenti e portati allo smaltimento.

Prodotto	Materiale	Smaltimento
Alloggiamento, montanti, aste, tubi	acciaio e alluminio	Separazione dei metalli, condurli ai rispettivi siti per il riutilizzo/riciclaggio
Tubi flessibili, nastro trasportatore, guarnizioni ecc.	gomma, materiali di plastica	Separazione dei materiali, condurli ai rispettivi siti per il riutilizzo/riciclaggio
Azionamento, connettore, alimentatore	elettronica	Smaltimento nei rottami elettrici secondo la legge sui rifiuti del legislatore locale
Olio estraneo	olio idraulico, lubrorefrigeranti	Trattamento o smaltimento secondo la legge sui rifiuti del legislatore locale



Fare attenzione di non versare olio estraneo. Adottare preventivamente le opportune precauzioni per raccogliere l'olio estraneo eventualmente versato.

# 12. Ricambi

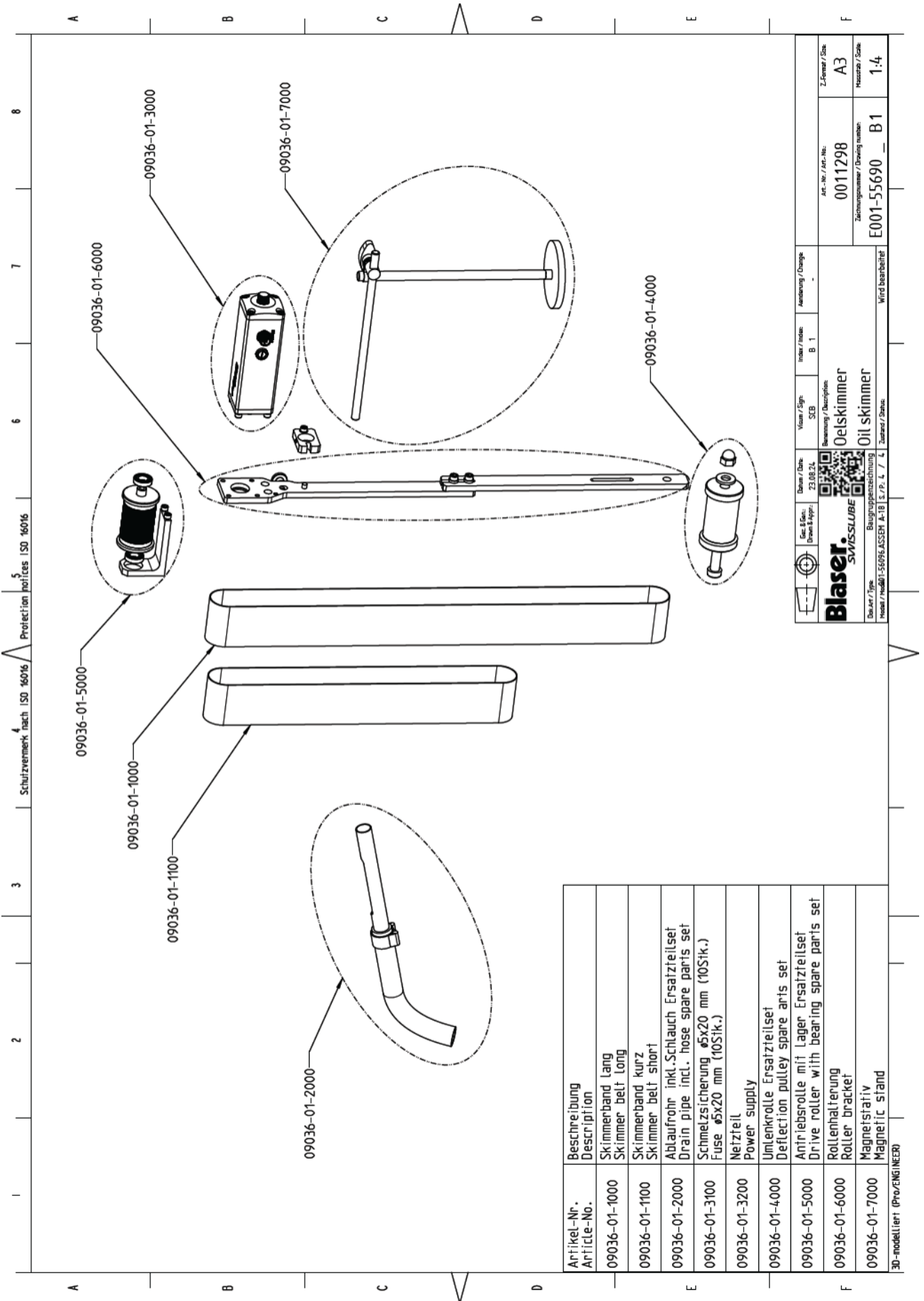

1 2 3 4 5 Schutzmerk nach ISO 16016 Protection notices ISO 16016 6 7 8

		Datum / Date: 23.08.24 Eica / E.C.A.: Eica & Appl.:		Version / Sign: SEB Bezeichnung / Description: Oelskimmer / Oil skimmer		Änderung / Change:		Art.-Nr. / Art. No.: 0011298 Zeichnungsnummer / Drawing number: E001-55690_B1		Z-Format / Size: A3 Maßstab / Scale: 1:4	
Bearbeiter / Type: Heiser / Heiser		Bearbeiter / Status: Blaugruppenzeichnung		Zeichnen / Status:		Wird bearbeitet /		Wird bearbeitet /		Wird bearbeitet /	

# 13. Disegni e schemi

## 13.1 Foglio dimensionale Belt Skimmer Flex

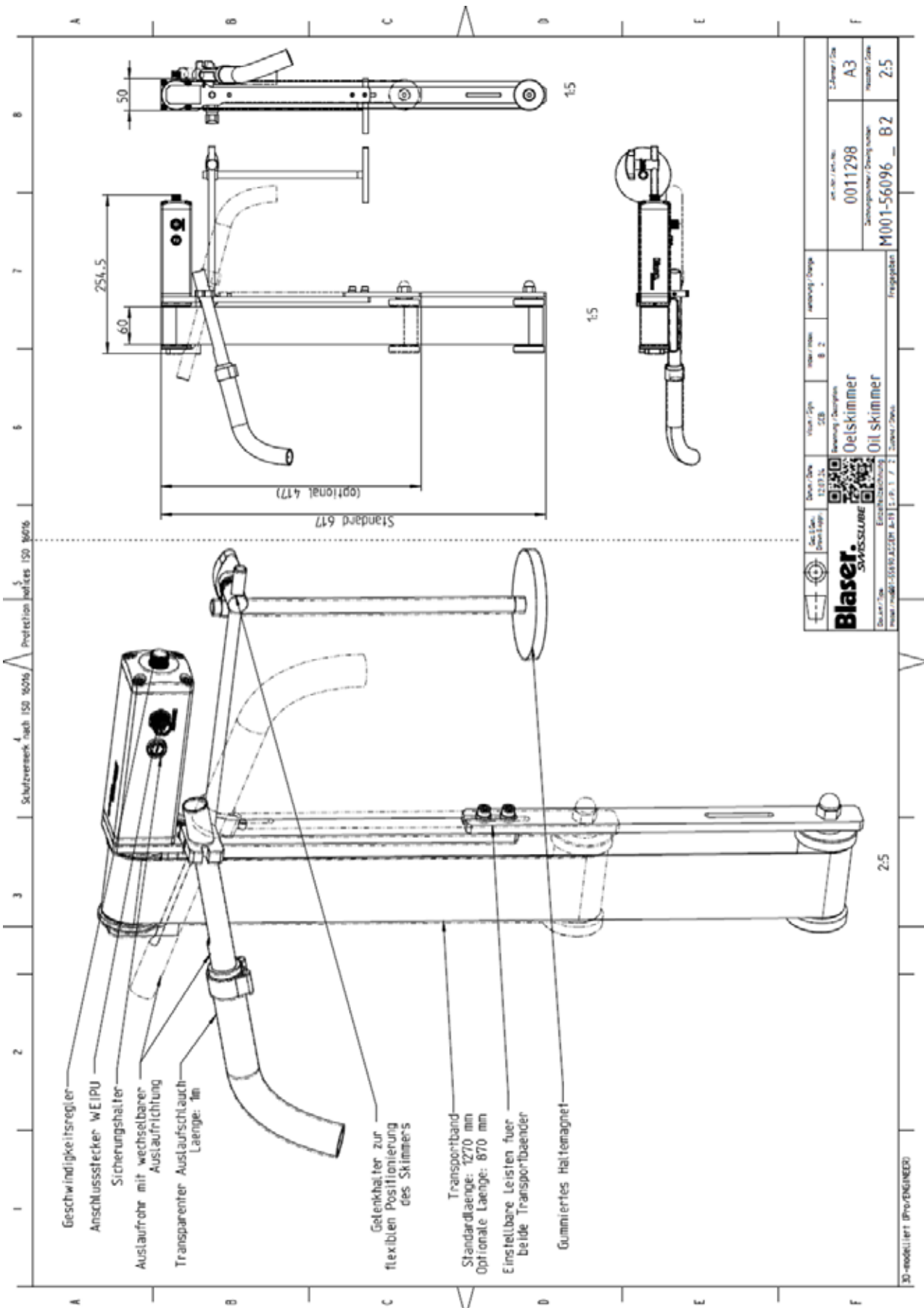

Schutzvermerk nach ISO 16016

Protection notices ISO 16016



1:5

1:5

Modell: Model:	Oelskimmer Oil Skimmer					
Bauform: Construction type:	Lang & klein Long & short					
Ausführung: Version:	Transportband Belt					
Transportband: Belt:	1270 x 60 mm 870 x 60 mm					
Eintauchtiefe: Submergence:	500 mm (320 mm)					
Tanköffnung: Container hole:	ø130 mm					
Netzteilungs Spannung: Power supply:	100-240 VAC / 50-60 Hz					
Geraetespannung: Device supply voltage:	24 VDC					
Anschlusstecker: Connector:	WEIPU SP1213-P4					
Magnet: Magnet:	ø88mm / 549N / gummiert ø88mm / 549N / rubber-coated					
Gewicht [kg]: Weight [kg]:	3.5					
Einsatztemperatur (°C): Operation temperature (°C):	10 bis 40					
	Gez. & Gen.: Drawn & Appr.:	Datum / Date: 12.07.24	Vision / Sign: SCB	Index / Index: B 2	Änderung / Change: -	
<b>Blaser.</b> SWISSLIFE		Benennung / Description:			Art.-Nr. / Art.-No.:	Z-Format / Size:
		Oelskimmer Oil skimmer			0011298	A4
Dok.Art / Type:	Einzelteilzeichnung			Zeichnungsnummer / Drawing number:	Maßstab / Scale:	
Modell / Model: 01-56096.ASSEM A-18	S. / P.: 2 / 2			M001-56096 _ B2	2:5	
				Freigegeben		

### 13.2 Schema elettrico Belt Skimmer Flex

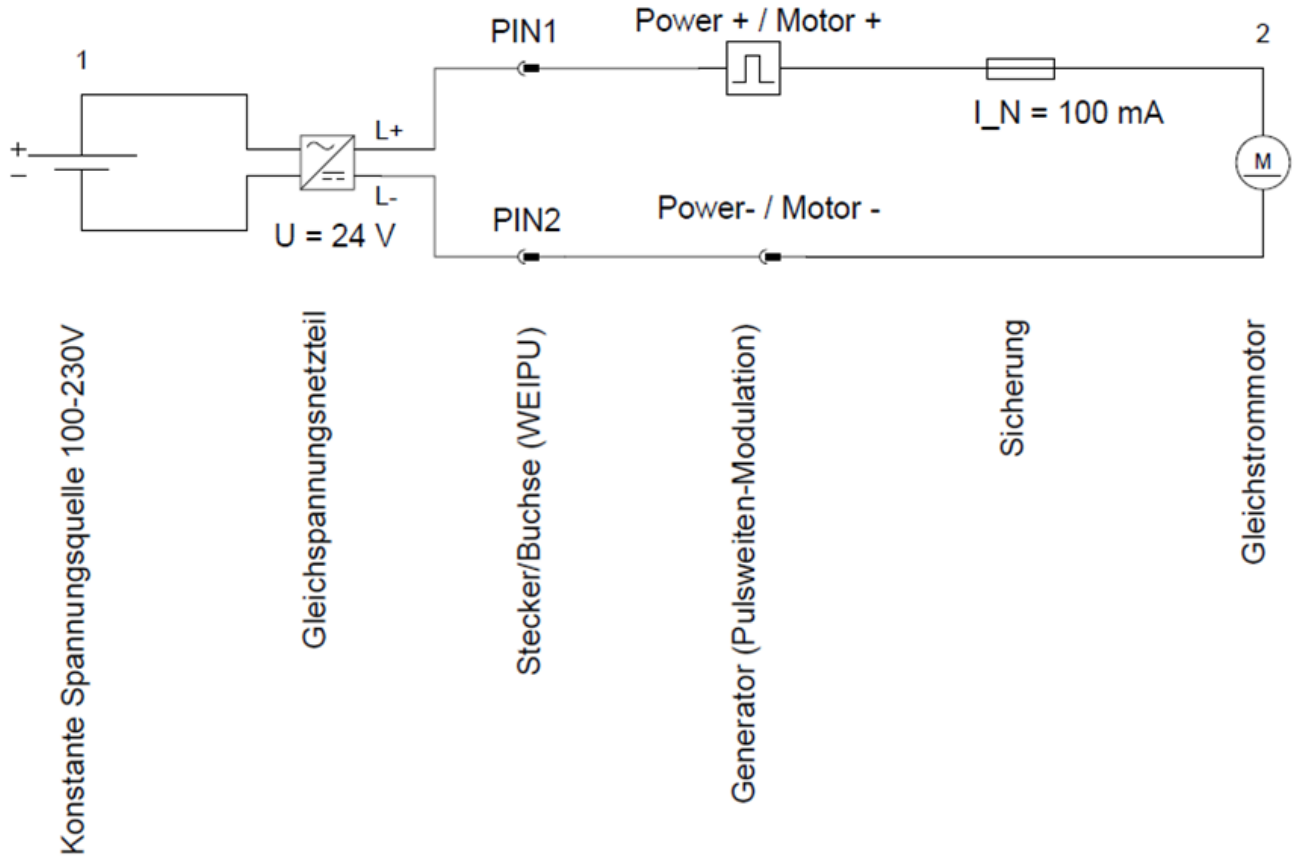

# 14. Dichiarazione di conformità CE

## EG-Konformitätserklärung

im Sinne der Maschinenrichtlinie 2006/42/EG, Anh. II 1. A

Original



### Die alleinige Verantwortung für die Ausstellung dieser Konformitätserklärung trägt der Hersteller

Blaser Swisslube AG

Winterseistrasse 22

CH - 3415 Hasle-Rüegsau

### In der Gemeinschaft ansässige Person, die bevollmächtigt ist, die relevanten technischen Unterlagen zusammenzustellen

Rolf Schneider

Blaser Swisslube AG

Winterseistrasse 22

CH - 3415 Hasle-Rüegsau

### Beschreibung und Identifizierung der Maschine

Produkt	Belt Skimmer Flex
Typ	langes Transportband
Seriennummer	PA.Nr.- Serie Nr.- JJ
Maschinennummer	siehe Seriennummer
Projektnummer	PRJ-002189
Handelsbezeichnung	Belt Skimmer Flex
Auftrag	VA068587
Modell	Belt Skimmer Flex
Zusatzangaben	-
Chargennummer	-
Funktion	Fremdoelabscheider für Kühlschmierstoffe

### Es wird ausdrücklich erklärt, dass die Maschine allen einschlägigen Bestimmungen der folgenden EG-Richtlinien bzw. Verordnungen entspricht:

2006/42/EG	Richtlinie 2006/42/EG des Europäischen Parlaments und des Rates vom 17. Mai 2006 über Maschinen und zur Änderung der Richtlinie 95/16/EG (Neufassung) Veröffentlicht in L 157/24 vom 2006-06-09
2014/35/EU	Richtlinie 2014/35/EU des Europäischen Parlaments und des Rates vom 26. Februar 2014 zur Harmonisierung der Rechtsvorschriften der Mitgliedstaaten über die Bereitstellung elektrischer Betriebsmittel zur Verwendung innerhalb bestimmter Spannungsgrenzen auf dem Markt Veröffentlicht in 2014/L 96/357 vom 2014-03-29
2011/65/EU	Richtlinie 2011/65/EU des Europäischen Parlaments und des Rates vom 8. Juni 2011 zur Beschränkung der Verwendung bestimmter gefährlicher Stoffe in Elektro- und Elektronikgeräten Veröffentlicht in 2011/L 174/88 vom 2011-07-01

Hasle-Rüegsau, 2024-08-28

Ort, Datum

  
Unterschrift  
Iseli Benjamin  
Product Manager ABNOX AG

  
Unterschrift  
Rolf Schneider  
Project Manager Services Blaser



**Mettici alla prova. Ne vale la pena.**

**[blaser.com](http://blaser.com)**



**Il nostro utensile liquido. Il vostro successo**