

Belt Skimmer Flex

Originalbetriebsanleitung



Unser flüssiges Werkzeug. **Ihr Erfolg.**

Gültigkeit dieser Originalbetriebsanleitung

Blaser Swisslube Belt Skimmer Flex

Art. Nr. 09036-01-0000

Name dieser Dokumentation: Originalbetriebsanleitung_Belt_Skimmer_Flex_de

Version: 02

Datum: 17.6.2026

Art. Nr.: 0015176

Sprache: Deutsch

Bestätigung

Hiermit bestätigen wir als Endkunde, dass wir diese Originalbetriebsanleitung gelesen und verstanden haben und sämtliche Mitarbeitenden, die mit der nachfolgend beschriebenen Vorrichtung arbeiten, instruiert haben:

Firmenstempel:

Ort und Datum:

Unterschrift:

Diese Betriebsanleitung soll es erleichtern, den Belt Skimmer Flex und dessen Zubehör kennenzulernen und bestimmungsgemäss einzusetzen.

Die Betriebsanleitung enthält wichtige Hinweise, um den Belt Skimmer Flex sicher, sachgerecht und wirtschaftlich zu betreiben. Ihre Beachtung hilft, Gefahren zu vermeiden, Reparaturkosten und Ausfallzeiten zu vermindern und die Lebensdauer des Belt Skimmer Flex zu erhöhen. Diese Betriebsanleitung ist Bestandteil des Belt Skimmer Flex und gehört zum Lieferumfang bei Wiederverkauf.

Die Betriebsanleitung ist von jeder Person zu lesen und anzuwenden, die mit Arbeiten mit dem Belt Skimmer Flex beauftragt ist, z.B.

- Bedienung einschliesslich Rüsten, Störungsbehebung im Arbeitsablauf, Pflege, Entsorgung von Betriebs- und Hilfsstoffen
- Instandhaltung (Wartung, Inspektion, Instandsetzung) und/oder
- Transport und Lagerung

Neben der Betriebsanleitung und den im Einsatzland und an der Einsatzstelle geltenden verbindlichen Regelungen zur Unfallverhütung sind auch die anerkannten fachtechnischen Regeln für sicherheits- und fachgerechtes Arbeiten zu beachten.

Urheberrecht

Das Urheberrecht an dieser Originalbetriebsanleitung verbleibt bei Blaser Swissslube AG. Dieses Dokument darf nur mit ausdrücklicher Genehmigung des Herausgebers vervielfältigt, übersetzt oder Dritten zugänglich gemacht werden.

Die unten genannte Adresse dient als Bezugsquelle.

Vertrieb

Blaser Swissslube AG
Winterseistrasse 22
3415 Hasle-Rüegsau / Schweiz

Tel. +41 (0) 34 460 01 01

E-Mail: contact@blaser.com
Web: www.blaser.com

Inhaltsverzeichnis

1. Sicherheit	5
1.1 Grundlegende Sicherheitshinweise	5
1.2 Gefahren im Umgang mit dem Gerät	5
1.3 Sicherheits- und Schutzeinrichtungen	5
1.4 Persönliche Schutzausrüstung und ergänzende Massnahmen	6
1.5 Bestimmungsgemässe Verwendung	6
1.6 Sachwidrige Verwendung	6
1.7 Gefahren-, Gebots- und Hinweissymbole	7
1.8 Wartung, Instandhaltung, Störungsbeseitigung	7
1.9 Gewährleistung und Haftung	7
2. Gerätebeschreibung	8
2.1 Verwendungszweck	8
2.2 Funktionsweise des Belt Skimmer Flex	8
2.3 Gesamtansicht / Bedienungselemente	8
2.4 Kennzeichnung	9
2.5 Lieferumfang	9
2.6 Technische Daten	10
3. Verpackung, Transport und Lagerung	11
4. Aufstellungsort / Montage	11
5. Schnittstellendefinition	12
6. Erstinbetriebnahme	13
7. Betrieb	15
8. Ausserbetriebssetzung	16
8.1 Kurzfristige Unterbrechung	16
8.2 Langfristige Unterbrechung	16
8.3 Stilllegung und/oder Transport der Anlage	16
9. Fehlersuche, Störungsbehebung	17
10. Instandhaltung, Wartung	18
10.1 Wartungsplan	18
10.2 Sicherung	19
10.3 Servicebeschreibung für Belt Skimmer Flex	19
10.3.1 Sicherheit	19
10.3.2 Allgemeines	19
10.3.3 Wechsel des Transportbands und Spannung einstellen	20
11. Entsorgung	21
12. Ersatzteile	22
13. Zeichnungen und Schemas	23
13.1 Massblatt Belt Skimmer Flex	23
13.2 Elektroschema Belt Skimmer Flex	25
14. EG-Konformitätserklärung	26

1. Sicherheit

1.1 Grundlegende Sicherheitshinweise

Durch den Sicherheitsverantwortlichen des Geräts ist sicherzustellen, dass:

- Nur qualifiziertes Personal mit der Arbeit an dem Gerät beauftragt wird.
- Diese Personen u.a. die Betriebsanleitung und die übrigen Unterlagen der Produktdokumentation bei allen Arbeiten stets verfügbar haben und verpflichtet werden, diese Unterlagen konsequent zu beachten.
- Nichtqualifiziertem Personal das Arbeiten an den Geräten untersagt ist.
- Die für den Einsatzort geltenden Regeln und Vorschriften zur Unfallverhütung sowie die Einhaltung der Instandhaltungs- und Wartungsarbeiten zu beachten sind.

Nur qualifiziertes Personal, das aufgrund seiner Ausbildung, Erfahrung und Unterweisung sowie Kenntnisse über einschlägige Normen, Bestimmungen, Unfallverhütungsvorschriften und Betriebsverhältnisse von dem für die Sicherheit des Geräts Verantwortlichen berechtigt worden ist, die jeweils erforderlichen Tätigkeiten auszuführen und dabei mögliche Gefahren erkennen und vermeiden kann, darf an dem Gerät arbeiten.

Die Zuständigkeiten des Personals für das Montieren, Inbetriebnehmen, Bedienen, Rüsten, Warten, Lagern und Instandsetzen sind klar festgelegt.

Anzulernendes Personal darf nur unter Aufsicht von qualifiziertem Personal an der Anlage arbeiten.

Die nachfolgenden Seiten beschreiben die Sicherheitshinweise und Sicherheitsanforderungen. Mit diesen Sicherheitshinweisen wird kein Anspruch auf Vollständigkeit erhoben.

1.2 Gefahren im Umgang mit dem Gerät

Gerät und Baugruppen sind nach dem Stand der Technik und den anerkannten sicherheitstechnischen Regeln gebaut. Dennoch können bei ihrer unsachgemässen Verwendung oder Handhabung Gefahren für den Benutzer oder Dritte bzw. Beeinträchtigungen an der Anlage oder anderen Sachwerten entstehen. Das Gerät ist nur zu benutzen:

- Für die bestimmungsgemässe Verwendung.
- In sicherheitstechnisch einwandfreiem Zustand. Störungen, die die Sicherheit beeinträchtigen können, sind umgehend zu beseitigen.

1.3 Sicherheits- und Schutzeinrichtungen

- Vor jeder Inbetriebnahme des Geräts müssen alle Schutzvorrichtungen sachgerecht angebracht und funktionsfähig sein.
- Schutzeinrichtungen dürfen nur nach Stillstand und Absicherung gegen Einschalten der Anlage entfernt werden.
- Der Hebel der Verschlussstüre und die Bedienungselemente müssen frei zugänglich sein.

1.4 Persönliche Schutzausrüstung und ergänzende Massnahmen

- Die erforderlichen persönlichen, landesspezifischen Schutzausrüstungen sind vom Betreiber bereitzustellen.
- Alle vorhandenen Sicherheitseinrichtungen sind regelmässig zu überprüfen.

Für die Arbeiten am Gerät wird empfohlen, Handschuhe und eine Schutzbrille zu tragen, da das Gerät bei Kühlschmierstoffen und in mechanischen Werkstätten eingesetzt wird.



Hand- und Augenschutz benutzen (Gemäss EN ISO 7010)

1.5 Bestimmungsgemässe Verwendung

Das Gerät darf nur unter den vorgesehenen Betriebsbedingungen eingesetzt werden. Das Gerät ist ausschliesslich für das Entfernen von Fremdülen in Kühlschmierstofftanks zu verwenden.

Eine andere Anwendung als beim Kühlschmierstofftank (z.B. im Maschinenbearbeitungsraum oder dem Späneförderer) ist untersagt. Detailliertere Angaben zur Anwendung siehe Kapitel 2.1. in dieser Betriebsanleitung.

Eine andere oder darüberhinausgehende Nutzung gilt als nicht bestimmungsgemäss. Für Schäden aus nicht bestimmungsgemässer Verwendung haftet der Hersteller nicht. Zur bestimmungsgemässen Verwendung gehören auch:

- Das Beachten und Einhalten aller Hinweise und Warnungen dieser Betriebsanleitung.
- Die Einhaltung der Inspektions- und Wartungsarbeiten.

1.6 Sachwidrige Verwendung

Der Hersteller haftet nicht für Schäden, die auf eine unsachgemässe Verwendung der Anlage zurückzuführen sind.

Zur unsachgemässen Verwendung gehören unter anderem:

- Die Verwendung zur Entfernung von anderen Medien und aus anderen Gebinden.
- Anschluss und Betrieb mit anderen Spannungsquellen.
- Jeglicher Einsatz des Skimmers an Lebewesen.

1.7 Gefahren-, Gebots- und Hinweissymbole

Alle sicherheitsrelevanten Stellen sind in dieser Anleitung mit einem Warndreieck gekennzeichnet, das zusammen mit den Schlagworten „GEFAHR“, „WARNUNG“, „VORSICHT“ für die Warnung vor Personenschäden steht. Ein Symbol ohne Warndreieck mit dem Schlagwort HINWEIS steht für die Warnung vor möglichen Sachschäden.



Kennzeichnet Hinweise auf eine gefährliche Situation, die den Tod oder schwere Verletzungen zur Folge haben kann, wenn sie nicht vermieden wird.



Kennzeichnet Hinweise auf eine gefährliche Situation, die leichte oder mittlere Körperverletzungen zur Folge haben kann, wenn sie nicht vermieden wird.



Kennzeichnet Hinweise auf Situationen, die nicht mit der Gefahr von Personenschäden verbunden sind, aber die das Produkt oder eine Sache in der Umgebung beschädigen könnten.

1.8 Wartung, Instandhaltung, Störungsbeseitigung

- Vorgeschriebene Einstell- und Wartungsarbeiten gemäss Wartungsplan müssen fristgerecht durchgeführt werden.
- Bedienpersonal vor Einstell- und Wartungsarbeiten informieren.
- Die Energiezufuhr ist über den Anschlussstecker zu trennen
- Gegen ein unbeabsichtigtes Einschalten (Energiezufuhr) sichern.
- Sämtliche Schraub- und Armaturenverbindungen auf festen Sitz kontrollieren.

Nach Abschluss der Arbeiten sind sämtliche Sicherheitseinrichtungen und alle Betriebsfunktionen zu überprüfen.

1.9 Gewährleistung und Haftung

Gewährleistungs- und Haftungsansprüche bei Personen- und Sachschäden sind ausgeschlossen, wenn sie auf eine oder mehrere der folgenden Ursachen zurückzuführen sind:

- Nicht bestimmungsgemässe Verwendung des Produkts.
- Nicht von qualifizierten Personen durchgeführte Arbeiten.
- Unsachgemässes Transportieren, Lagern, Montieren, in Betrieb nehmen, Bedienen und Warten des Produkts.
- Nichtbeachten der Hinweise in der Betriebsanleitung bezüglich Sicherheit, Transport, Lagerung, Montage, Bedienung, Inbetriebnahme, Wartung und Rüsten des Produkts.
- Betreiben des Produkts bei defekten Sicherheitseinrichtungen oder nicht ordnungsgemäss angebrachten oder nicht funktionsfähigen Sicherheits- und Schutzvorrichtungen.
- Konstruktive Veränderungen am Produkt.
- Mangelhafte Überwachung der Maschinenteile, die einem Verschleiss unterliegen.
- Unsachgemäss durchgeführte Reparaturen und Verwendung von Fremdteilen.
- Katastrophenfälle und Ereignisse höhere Gewalt.

2. Gerätebeschreibung

2.1 Verwendungszweck

Der Belt Skimmer Flex ist ausschliesslich zum Entfernen von Fremdölen aus dem Kühlschmierstofftank zu verwenden.



Bei jeder anderen Verwendung dieser Anlage besteht die Gefahr von Personen- und Sachschäden.

2.2 Funktionsweise des Belt Skimmer Flex

Das Band des Belt Skimmer Flex wird in den Kühlschmierstoff getaucht. Über einen drehzahlregelbaren Antrieb wird das Band in Bewegung gebracht. Fremdöl, welches auf dem Kühlschmierstoff aufschwimmt, bleibt am Band haften und wird dadurch vom Kühlschmierstoff getrennt. Über einen Abstreifer wird das Fremdöl vom Band abgestreift und in einen Altölbehälter abgeleitet.

2.3 Gesamtansicht / Bedienungselemente

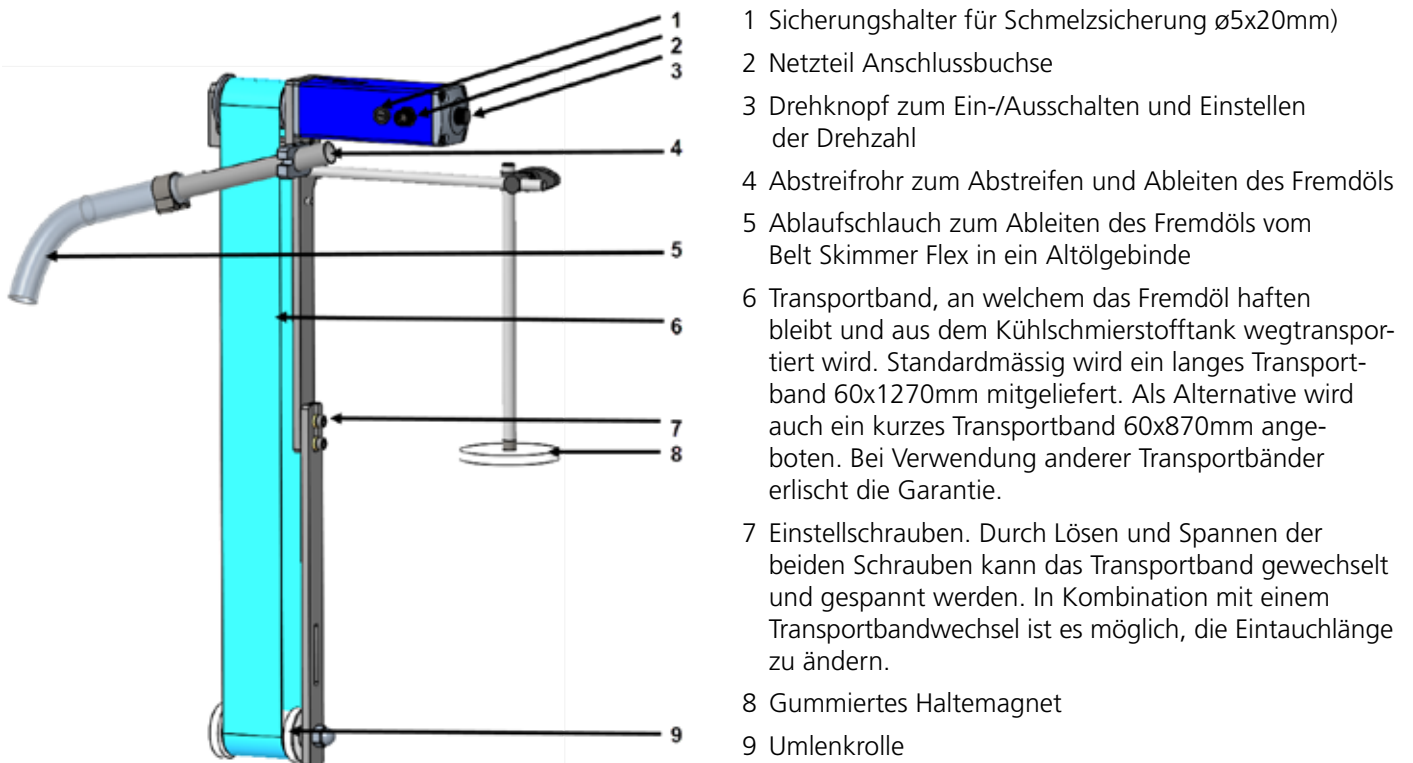

2.4 Kennzeichnung

Auf dem Belt Skimmer Flex sind folgende Kennzeichnungen angebracht. Diese enthalten wichtige Angaben zur genauen Identifizierung des Geräts.

Kennzeichnungen:

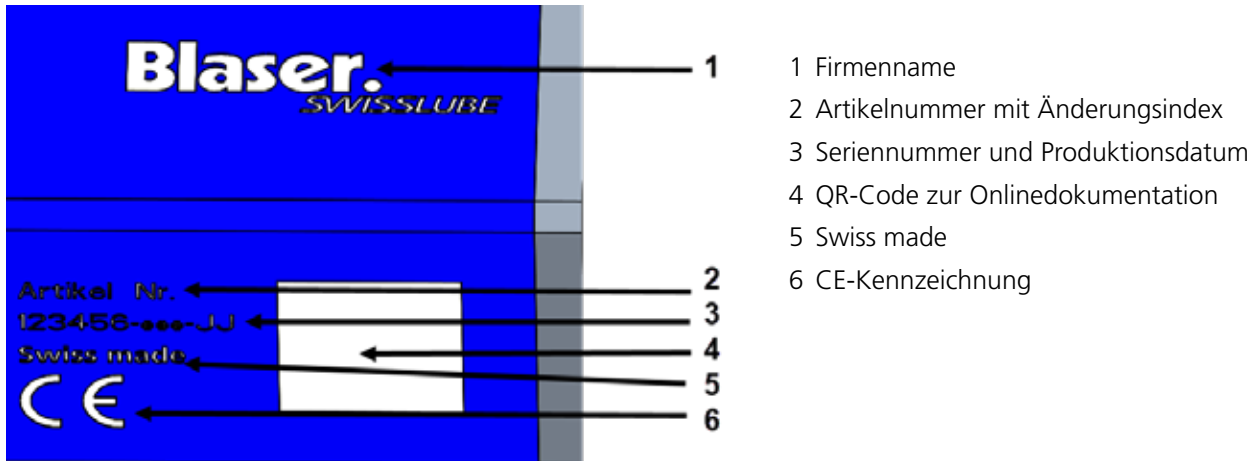

HINWEIS

Für die Bestellung von Ersatzteilen sowie für den technischen Support sind die auf dem Gerät eingetragenen Daten anzugeben.

2.5 Lieferumfang

- 1 Stk. Belt Skimmer Flex
- 1 Stk. Anschlusskabel mit Netzteil und austauschbarem Gerätestecker Schuko CEE 7/ VII und Stecker Typ 12 (CH) oder NEMA 5-15 (s. auch Kap. 5)
- 1 Stk. Originalbetriebsanleitung
- 1 Stk. Verpackung



Personen mit Herzschrittmachern und implantierten Defibrillatoren wird empfohlen, sich nicht in der Nähe von Magneten aufzuhalten, da diese Geräte durch die Magnetkraft beeinflusst werden können. Halten Sie daher als Träger solcher Geräte immer ausreichend Abstand.

2.6 Technische Daten

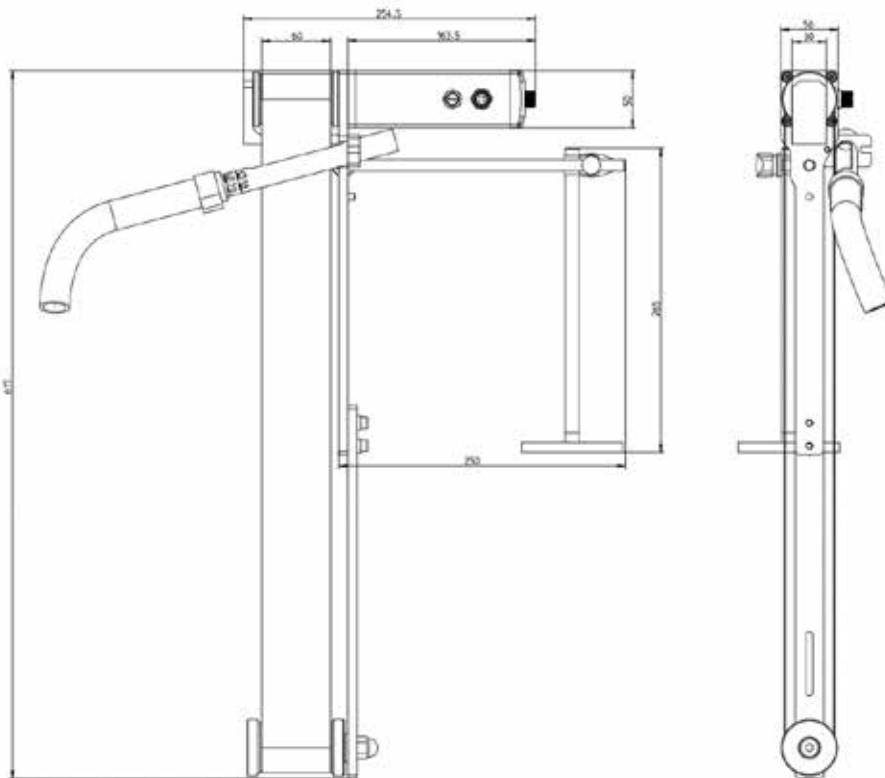

Bezeichnung	Belt Skimmer Flex	Einheit
Elektromotor	Bürstenbehafteter DC-Motor	-
Drehmoment	0.45	Nm
Spannung	3-24	VDC
Leistung	6	W
Drehzahl	bis 53	U/min
Netzanschluss (Netzteil)	100-240V / 50-60 HZ	-
Haltemagnetstärke	~ 549	N
Gewicht Anlage komplett	3.5	kg
Abmessung Anlage L x B x H	260 x 617 x 80	mm
Abmessung Verpackung L x B x H	550x350x120	mm
Tankzugang	min. ø120	mm
Gerätestecker	Schuko CEE 7 / VII Stecker Typ 12 (CH) NEMA 5-15	-
Umgebungstemperatur	10° bis + 40°	°C
IP-Schutzart	IP54	-
Emissionspegel L_{pa}	< 70	dB (A)
Erdableitstrom	<10 *1	mA

*1 Maschine entspricht der Produktnorm DIN EN 60204-1, hat einen Erdableitstrom unter 10 mA und kann dadurch ohne zusätzliche Vorkehrungen betrieben werden.

3. Verpackung, Transport und Lagerung

Das Produkt wird von Blaser für den Transport zum jeweiligen ersten Bestimmungsort hergerichtet. Die Verpackungseinheit darf keiner Überbelastung ausgesetzt werden. Die Verpackung und deren Inhalt sind vor Feuchtigkeitseinflüssen zu schützen. Die Transporttemperatur zwischen -20°C und +40°C ist einzuhalten.

Werden bei der Eingangskontrolle Transportschäden entdeckt, ist wie folgt vorzugehen:

- Zusteller benachrichtigen (Spediteur etc.)
- Schadensprotokoll aufnehmen
- Lieferant informieren

Die Lagerung und Zwischenlagerung in aggressiver, feuchter Umgebung oder im Freien kann zu Korrosions- und anderen Schäden führen.

4. Aufstellungsort / Montage

An Ort und Stelle sind alle gesetzlichen Bestimmungen abzuklären und deren Einhaltung sicherzustellen. Die Boden- und Platzverhältnisse sind vor dem Aufstellen des Gerätes abzuklären, um einen sicheren Betrieb für Personal und Gerät dauerhaft zu gewährleisten. Der Belt Skimmer Flex muss so aufgestellt werden, dass ein sicherer und dauerhafter Betrieb gewährleistet ist. Die Antriebseinheit mit Motor und Stromanschluss darf nicht in Flüssigkeit eingetaucht werden.

Das Gerät darf nur von Fachkräften aufgestellt, in Betrieb genommen und/oder gelagert werden. Das Gerät ist auf einer sauberen, planen, magnetischen Unterlage über das Haltemagnet zu befestigen und zu betreiben. Vor dem Befestigen muss das Haltemagnet und die Auflagefläche gereinigt werden, um eine optimale Standfestigkeit zu erreichen. Es ist auf die Hebelwirkung am Magnet zu achten. Ein sicherer, fester Stand ist für einen störungsfreien Betrieb zwingend notwendig. Der Belt Skimmer Flex sollte an einem Ort beim Tank installiert werden, wo der Kühlschmierstoff ruhig steht, da so die besten Resultate erzielt werden. Die Anlage ist für den Betrieb in Räumen gebaut worden, welche vor Witterungseinflüssen geschützt sind. Der Betrieb und die Lagerung in aggressiver, zu feuchter Umgebung oder im Freien können zu Schäden führen, für die wir keine Haftung übernehmen. Anschlusspezifikationen sind in den folgenden Kapiteln beschrieben.



Das Gerät erst nachdem es einen sicheren Stand hat am Strom anschliessen. Dies ist eine wichtige Massnahme, um einen Defekt an dem Gerät durch einen Kurzschluss und einen Personenschaden durch Stromschlag zu verhindern.



Das Anschlusskabel ist so zu legen, dass es keine Fusswege kreuzt und keine Stolpergefahr davon ausgeht.

5. Schnittstellendefinition

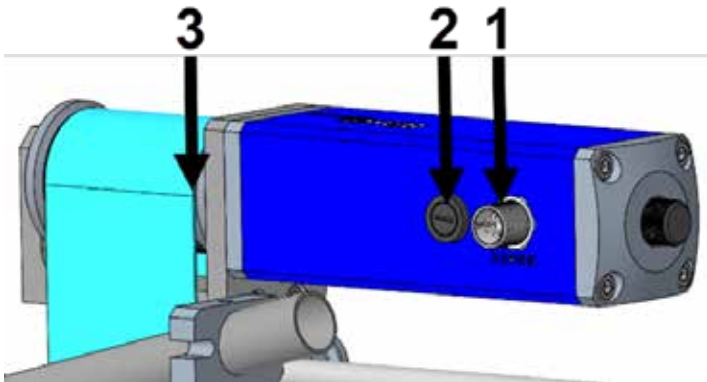

1 Eingang

Der Belt Skimmer Flex wird über einen 24 VDC Motor angetrieben. Der Anschluss für das Netzteil befindet sich seitlich am Belt Skimmer Flex. Es darf ausschliesslich das Originalnetzteil verwendet werden.
Input: 100-240 VAC 50-60 Hz und Output: 24VDC / 1.5 A

2 Sicherungshalter

Um eine Überlast zu verhindern, ist das Gerät mit einer Schmelzsicherung FST 5x20 Fuse T 250mA L 250V AC-abgesichert.

3 Ausgang

Über den 24 VDC-Motor wird eine Antriebswelle angetrieben, welche ihrerseits ein Transportband zum Abtransportieren des Fremdöls in Bewegung setzt.

Der Einsatz einer Fehlerstrom-Schutzeinrichtung wird empfohlen (FI/RCD). Lokalen oder nationalen Vorschriften zu einem vorgeschalteten Schutz durch eine Fehlerstrom-Schutzeinrichtung sind zu berücksichtigen.

6. Erstinbetriebnahme

Vor der Erstinbetriebnahme muss die Anlage komplett aus der Verpackung genommen werden.

Wenn nötig Band einsetzen und Bandspannung kontrollieren. Die Bandspannung sollte nur so stark eingestellt werden, dass das Band dreht und an dem Abflussrohr abgestreift werden kann. Eine höhere Bandspannung hat keinen Nutzen und führt zu höherem Verschleiss. Es wird empfohlen, das Gerät mit eingelegtem Transportband an der Umlenkrolle nach unten zu halten, die Bandspannung über die Schwerkraft des Geräts einzustellen und die beiden Zylinderschrauben anzuziehen.

Standardmässig wird ein 1270x60mm Band mitgeliefert. Ein kürzeres 870x60mm Transportband kann optional gekauft werden. Zum Einsatz des kurzen Bands kann man die Streben zusammenschieben.

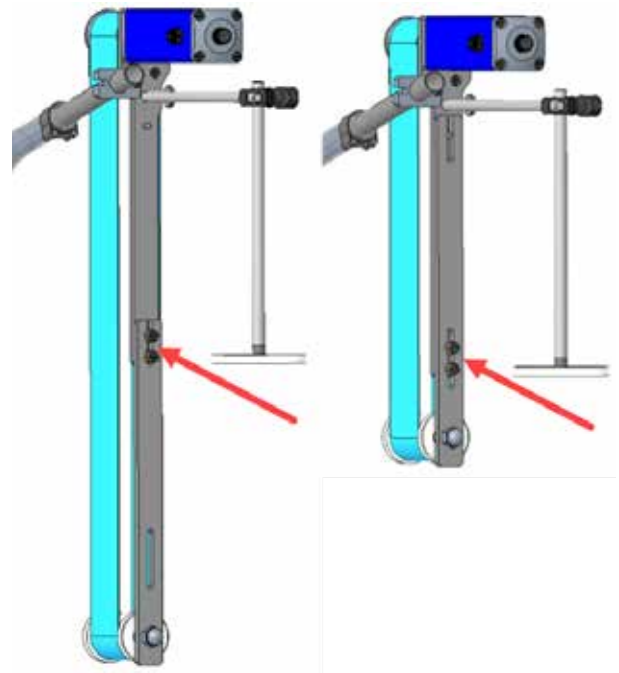

Mit dem Magnetsockel soll der Belt Skimmer Flex so beim Kühlschmierstofftank oder der Maschine angebracht werden, dass die untere Rolle in den Kühlschmierstoff eintaucht. Eintauchtiefe x ca. 45-100mm. Dabei darf das Transportband nicht blockiert sein und nicht an der Maschine respektive dem Kühlschmierstofftank streifen.

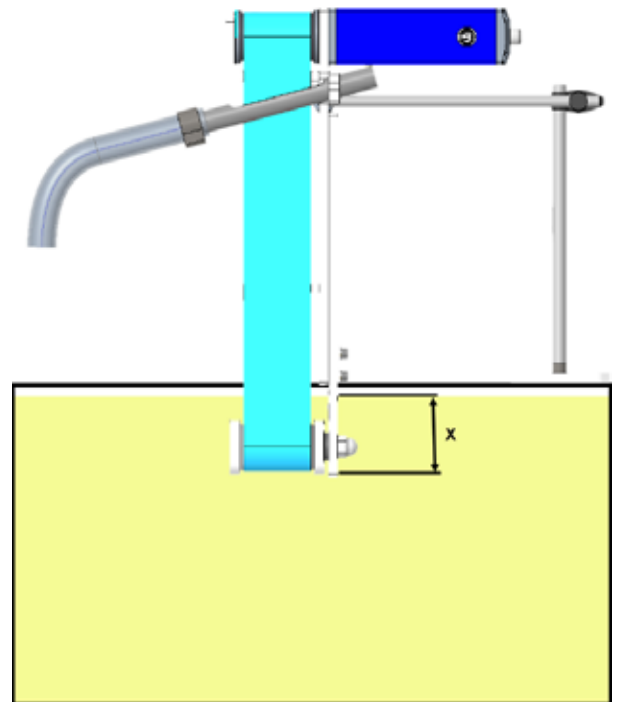

Das verwendete Magnet hat eine starke Anziehungskraft. Bei unvorsichtiger Handhabung können Finger oder Haut eingeklemmt werden.

Die Richtung des Ablaufrohrs kann durch Lösen der Innensechskantschraube SW 4.0mm und der Stiftschraube SW 2.5mm um 180° gedreht werden.

Das abgeschiedene Öl soll über den Schlauch in ein Auffanggebinde geleitet werden. Der Schlauch darf nicht geknickt werden. Das Auffanggebinde soll unterhalb vom Ablaufrohr positioniert werden, damit das Fremdöl ablaufen kann.

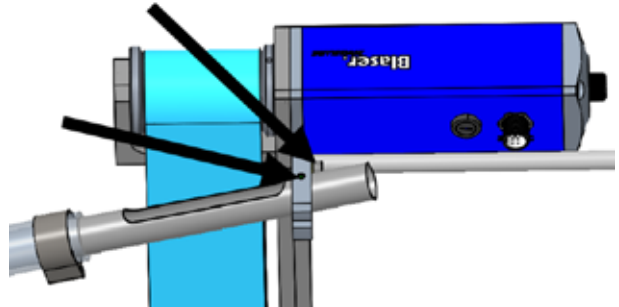
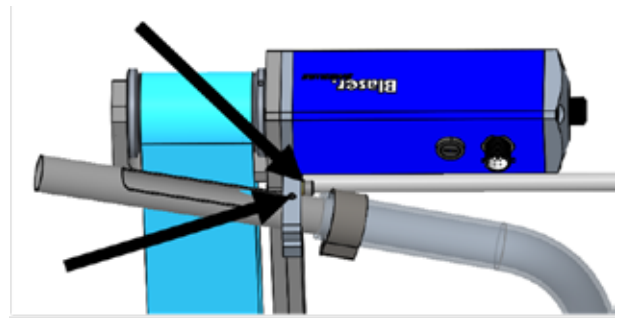

Ist der Belt Skimmer Flex mit auf der Maschine platziert, sollte das Ablaufrohr mit Abstreifer eingestellt werden. Durch Lösen der Stiftschraube SW 2.5mm, kann das Ablaufrohr so gedreht werden, dass die Kante der Aussparung als Abstreifer dient.

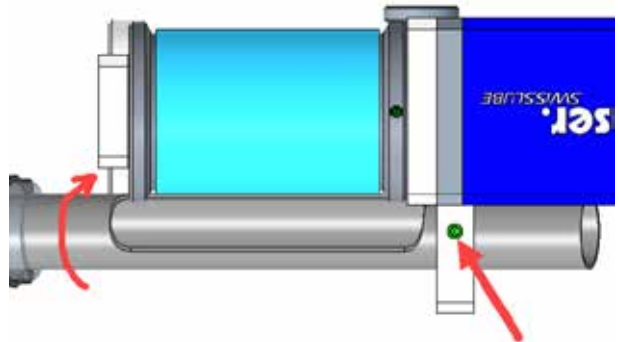

Das Universalnetzteil soll mit dem benötigten Stecker ausgestattet werden. Das Netzteil ist für den Anschluss an eine Spannung von 100-240 V und eine Netzfrequenz von 50-60 Hz ausgelegt. Der Belt Skimmer Flex ist über dem Schraubstecker mit dem Netzteil zu verbinden.

HINWEIS

Das Anschlusskabel ist so zu legen, dass keine Stolpergefahr davon ausgeht. Da das Gerät fest mit dem Kabel verbunden ist, kann beim Stolpern über das Anschlusskabel das Gerät beschädigt werden.

7. Betrieb

Über den Drehknopf kann der Belt Skimmer Flex eingeschaltet und die Drehgeschwindigkeit des Transportbandes eingestellt werden.

Die Einschaltdauer des Belt Skimmer Flex ist von Anwendung zu Anwendung unterschiedlich. Je nach Maschinenlaufzeit, Verschmutzung, Kühlschmierstoff, Tankgrösse, Maschine, Umgebungsbedingungen usw. wird eine längere oder kürzere Laufzeit des Belt Skimmer Flex sinnvoll sein. Eine Kombination mit einer Zeitschaltuhr ist möglich.

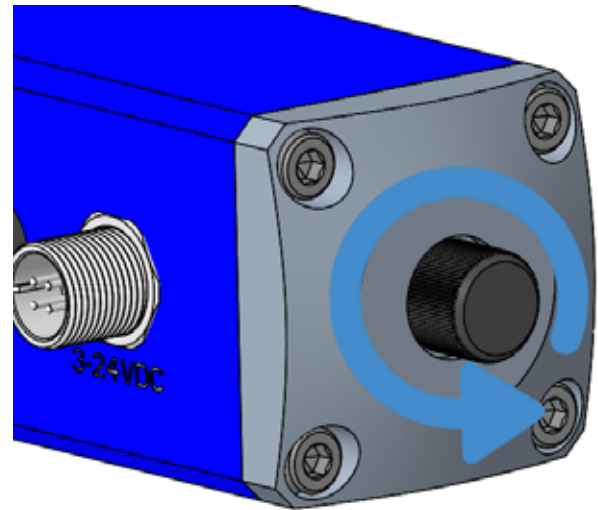

Die Einstellung der Drehgeschwindigkeit des Transportbandes ist ebenfalls anwendungsabhängig.

HINWEIS

Das Auffanggebinde für das Fremdöl soll der Drehzahl und Einschaltdauer entsprechend genügend gross gewählt werden.

Bei starker Verschmutzung des Kühlschmierstoffs ist darauf zu achten, dass durch die Verschmutzung das Abflussrohr und der Schlauch verstopft werden. Verschmutzungen sollen sporadisch bei Stillstand des Geräts entfernt werden.



VORSICHT

Im Betrieb sollte das Band frei drehen können. Ein Blockieren und Berühren gilt es aufgrund von Klemmgefahr, Motorenüberlastung und Verletzungen durch bewegte Werkstücke und Verschmutzung zu vermeiden.

Das Auffanggebinde soll bei Stillstand des Geräts geleert werden. Das abgeschiedene Fremdöl muss fachgerecht, gemäss örtlichen Bestimmungen entsorgt werden.

8. Ausserbetriebssetzung

8.1 Kurzfristige Unterbrechung

Bei kurzfristiger Unterbrechung, z.B. über Nacht oder am Wochenende, ist der Drehknopf zuzudrehen oder das Netzteil auszustecken. Bei regelmässigem Einsatz kann die Verwendung einer Zeitschaltuhr geprüft werden.

8.2 Langfristige Unterbrechung

Bei einem längeren Nichtgebrauch oder bei Wartung des Belt Skimmer Flex sollten folgende Punkte beachtet werden:

- Über den Drehknopf ist der Belt Skimmer Flex abzuschalten.
- Der Netzstecker ist vom Netz zu trennen.
- Das Gerät sollte gereinigt werden und das Auffanggebinde soll entleert werden.

8.3 Stilllegung und/oder Transport der Anlage

Bei Stilllegung und/oder Transport der Anlage sollten folgende Punkte beachtet werden:

- Über den Drehknopf ist der Belt Skimmer Flex abzuschalten.
- Der Netzstecker ist vom Netz zu trennen.
- Das Gerät sollte gereinigt werden und das Auffanggebinde soll entleert werden.



Unfallgefahr und Umweltgefährdung: Es darf kein Öl verschüttet werden. Das Öl muss fachgerecht entsorgt werden (Sonderabfall).

9. Fehlersuche, Störungsbehebung

HINWEIS

Die Behebung der nachfolgend beschriebenen Störungen darf nur von einer ausgebildeten Fachkraft ausgeführt werden.



WARNUNG

Sämtliche Arbeiten an der Anlage sind grundsätzlich nur im Stillstand durchzuführen. Der Hauptschalter muss ausgeschaltet und der Netzstecker vom Netz getrennt sein.

Fehler	Mögliche Ursache/Abhilfe
Das Transportband des Belt Skimmer Flex dreht nicht	Transportband ist zu wenig gespannt oder blockiert. Kontrolle des Bands und der Bandspannung gemäss Punkt 6. Erstinbetriebnahme.
	Kontrolle der Schmelzsicherung. Bei Bedarf Sicherung wechseln und Ursache für den Ausfall beheben (wahrscheinlich blockierter Antrieb oder Feuchtigkeit).
	Das Transportband dreht aufgrund von zu starker Verschmutzung nicht. Reinigung des Geräts.
Transportband wellt sich, kann nicht korrekt gespannt werden und/oder läuft nicht sauber auf der Antriebswelle	Das Transportband ist in Kombination mit dem Kühlschmierstoff gequillt. Transportband ersetzen gemäss Servicebeschreibung.



Hand- und Augenschutz benutzen (Gemäss EN ISO 7010)

10. Instandhaltung, Wartung

In diesem Kapitel erfahren Sie, wie die Anlage gewartet werden muss. In der Übersicht sehen Sie, was wann gewartet oder kontrolliert werden muss. Bei Wartungen am Gerät muss immer der Stecker ausgesteckt werden.

HINWEIS

In diesem Kapitel steht nicht, wie die Anlage nach einem Schaden instandgesetzt wird. Diese Arbeiten sollten nur durch eine ausgebildete Fachkraft oder durch den Kundendienst ausgeführt werden.

10.1 Wartungsplan

Die angegebenen Wartungsintervalle beziehen sich auf einen Einschichtbetrieb. Je nach Einsatzgebiet oder bei einem Mehrschichtbetrieb muss die Wartung häufiger durchgeführt werden. Zusätzliche Einflüsse wie die Sauberkeit der Arbeitsumgebung müssen ebenfalls berücksichtigt werden.

WANN	WAS	WIE	WER
wöchentlich	Gerät reinigen	Mit welchem Lappen und Allzweckreiniger	Fachkräfte des Betreibers
monatlich	Zustand des Transportbandes prüfen	Optische Kontrolle, Quellen und Spannung des Bands kontrollieren	Fachkräfte des Betreibers



WARNUNG

Sämtliche Arbeiten an der Anlage sind grundsätzlich nur im Stillstand durchzuführen. Der Hauptschalter muss ausgeschaltet und der Netzstecker vom Netz getrennt sein.



VORSICHT

Unfallgefahr und Umweltgefährdung: Es darf kein Öl verschüttet werden. Das Öl muss fachgerecht entsorgt werden (Sonderabfall).

10.2 Sicherung

Im Falle eines Kurzschlusses oder beim Blockieren des Antriebs kann die Schmelzsicherung durchbrennen. Mit einem Schraubendreher kann der Sicherungshalter geöffnet und die Sicherung getauscht werden.

FST 5x20 Fuse T 250mA
L 250V AC



Stecker WEIPU SP1213-P4

10.3 Servicebeschreibung für Belt Skimmer Flex

10.3.1 Sicherheit



Achtung Verletzungsgefahr!

Der Belt Skimmer Flex muss bei jedem Service-Einsatz abgeschaltet und vom elektrischen Netz getrennt werden.

10.3.2 Allgemeines

Unterhalts- und Wartungsarbeiten dürfen nur von ausgewiesenem Fachpersonal (Betriebsmechaniker) oder hinreichend ausgebildetem Personal ausgeführt werden. Bei der Demontage und Montage muss auf Sauberkeit geachtet werden. Es dürfen keine Schmutzpartikel und Feuchtigkeit in das Gerät gelangen. Es dürfen keine scharfkantigen Werkzeuge für die Demontage und Montage der Dichtungen verwendet werden.

Es dürfen nur Originalersatzteile des Belt Skimmer Flex verwendet werden.

10.3.3 Wechsel des Transportbands und Spannung einstellen

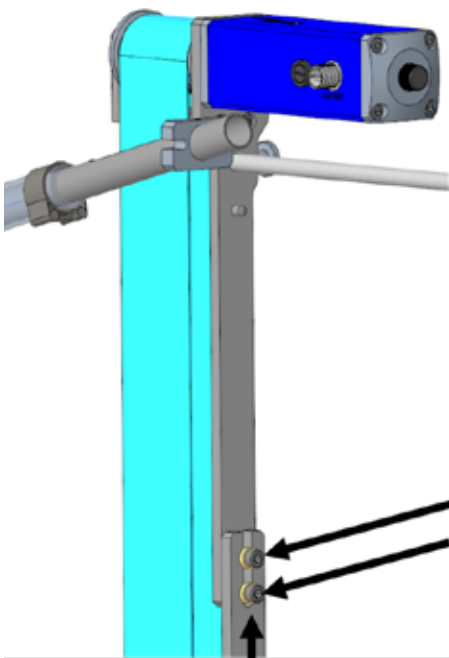

Nachdem das Gerät von der Stromversorgung getrennt ist, die beiden Zylinderschrauben anlösen. Anschliessend kann die untere Strebe nach oben geschoben und die Spannung von dem Band genommen werden.

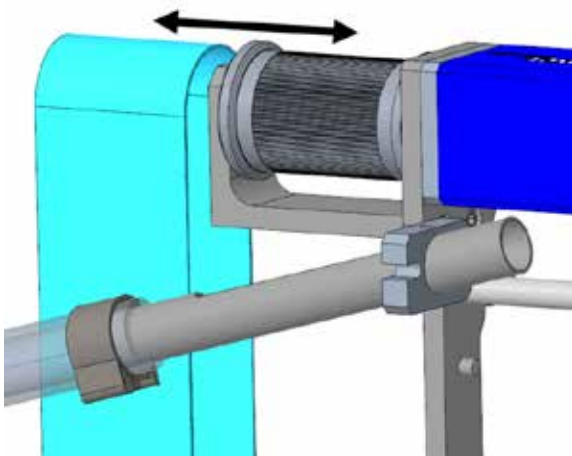

Das Transportband kann seitlich aus dem Belt Skimmer Flex herausgenommen werden und durch ein neues Transportband ersetzt werden.

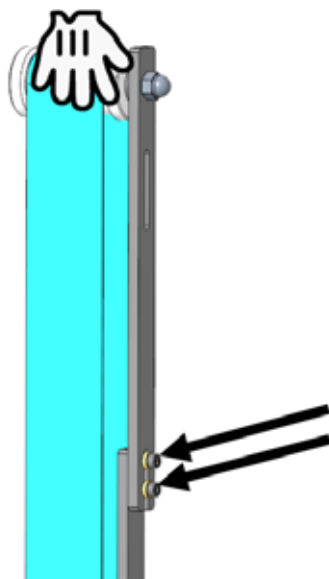

Um das neue Transportband zu spannen, wird empfohlen, den Belt Skimmer Flex an der Umlenkrolle zu halten, das Band über die Schwerkraft zu spannen und die beiden Zylinderschrauben anzuziehen.

11. Entsorgung



Sämtliche Arbeiten an der Anlage sind grundsätzlich nur im Stillstand durchzuführen. Der Hauptschalter muss ausgeschaltet und der Netzstecker vom Netz getrennt sein.

Die verschiedenen Materialien/Flüssigkeiten sind fachgerecht sowie gesondert nach den jeweiligen landesüblichen Vorschriften zu handhaben und der Entsorgung zuzuführen.

Produkt	Material	Entsorgung
Gehäuse, Streben, Stangen, Rohre	Stahl und Aluminium	Trennung der Metalle, Zuführung zur Wiederverwertung
Schläuche, Transportband, Dichtungen usw.	Gummi, Kunststoffe	Trennung der Materialien, Zuführung zur Wiederverwertung
Antrieb, Stecker, Netzteil	Elektronik	Entsorgung im Elektroschrott gemäss Abfallgesetz des örtlichen Gesetzgebers
Fremdöl	Hydrauliköl, Schmierstoffe	Aufbereitung oder Entsorgung gemäss Abfallgesetz des örtlichen Gesetzgebers



Achten Sie darauf, dass Sie kein Fremdöl verschütten. Treffen Sie im Voraus entsprechende Vorkehrungen, um verschüttetes Fremdöl aufzufangen.

12. Ersatzteile

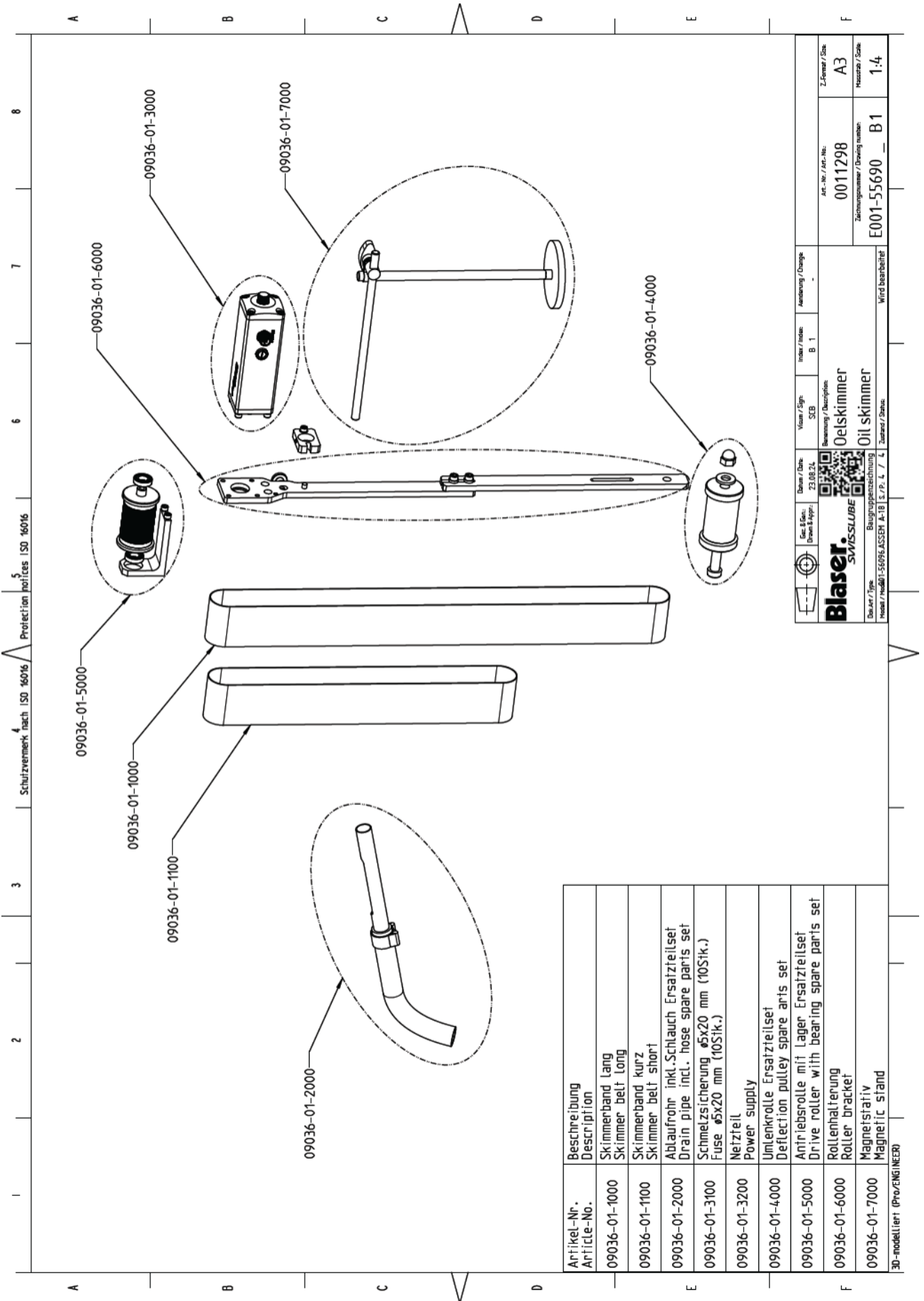

Artikel-Nr. Article-No.	Beschreibung Description
09036-01-1000	Skimmerband lang Skimmer belt long
09036-01-1100	Skimmerband kurz Skimmer belt short
09036-01-2000	Ablaufrohr inkl. Schlauch Ersatzteilset Drain pipe incl. hose spare parts set
09036-01-3100	Schmelzsicherung ø5x20 mm (10Stk.) Fuse ø5x20 mm (10Stk.)
09036-01-3200	Netzteil Power supply
09036-01-4000	Umlenkrolle Ersatzteilset Deflection pulley spare parts set
09036-01-5000	Antriebsrolle mit Lager Ersatzteilset Drive roller with bearing spare parts set
09036-01-6000	Rollenhalterung Roller bracket
09036-01-7000	Magnetstativ Magnetic stand

		Datum / Date: 23.08.24 Eica / E.C.A.: Erweit. / Ext.:		Version / Sign: SEB		Änderung / Change:		Art.-Nr. / Art. No.: 0011298		Z-Fehler / Sta: A3	
Zeichnung / Description: Oelskimmer Oil skimmer		Zeichnungsnummer / Drawing number: E001-55690		Zeilen / Lines: B 1		Wird bearbeitet / Wird bearbeitet:		Maßstab / Scale: 1:4		Hersteller / Manufacturer:	
Blaser / Type:											
Hersteller / Hersteller:											

Schutzvermerk nach ISO 16016

Protection notices ISO 16016



1:5

1:5

Modell: Model:	Oelskimmer Oil Skimmer					
Bauform: Construction type:	Lang & klein Long & short					
Ausführung: Version:	Transportband Belt					
Transportband: Belt:	1270 x 60 mm 870 x 60 mm					
Eintauchtiefe: Submergence:	500 mm (320 mm)					
Tanköffnung: Container hole:	ø130 mm					
Netzteilungs Spannung: Power supply:	100-240 VAC / 50-60 Hz					
Geraetespannung: Device supply voltage:	24 VDC					
Anschlusstecker: Connector:	WEIPU SP1213-P4					
Magnet: Magnet:	ø88mm / 549N / gummiert ø88mm / 549N / rubber-coated					
Gewicht [kg]: Weight [kg]:	3.5					
Einsatztemperatur (°C): Operation temperature (°C):	10 bis 40					
	Gez. & Gen.: Drawn & Appr.:	Datum / Date: 12.07.24	Vision / Sign: SCB	Index / Index: B 2	Änderung / Change: -	
Blaser. SWISSLIFE		Benennung / Description:			Art.-Nr. / Art.-No.:	Z-Format / Size:
		Oelskimmer Oil skimmer			0011298	A4
Dok.Art. / Type:	Einzelteilzeichnung			Zeichnungsnummer / Drawing number:	Maßstab / Scale:	
Modell / Mod: 01-56096.ASSEM A-18	S. / P.: 2 / 2			M001-56096 _ B2	2:5	
				Freigegeben		

13.2 Elektroschema Belt Skimmer Flex

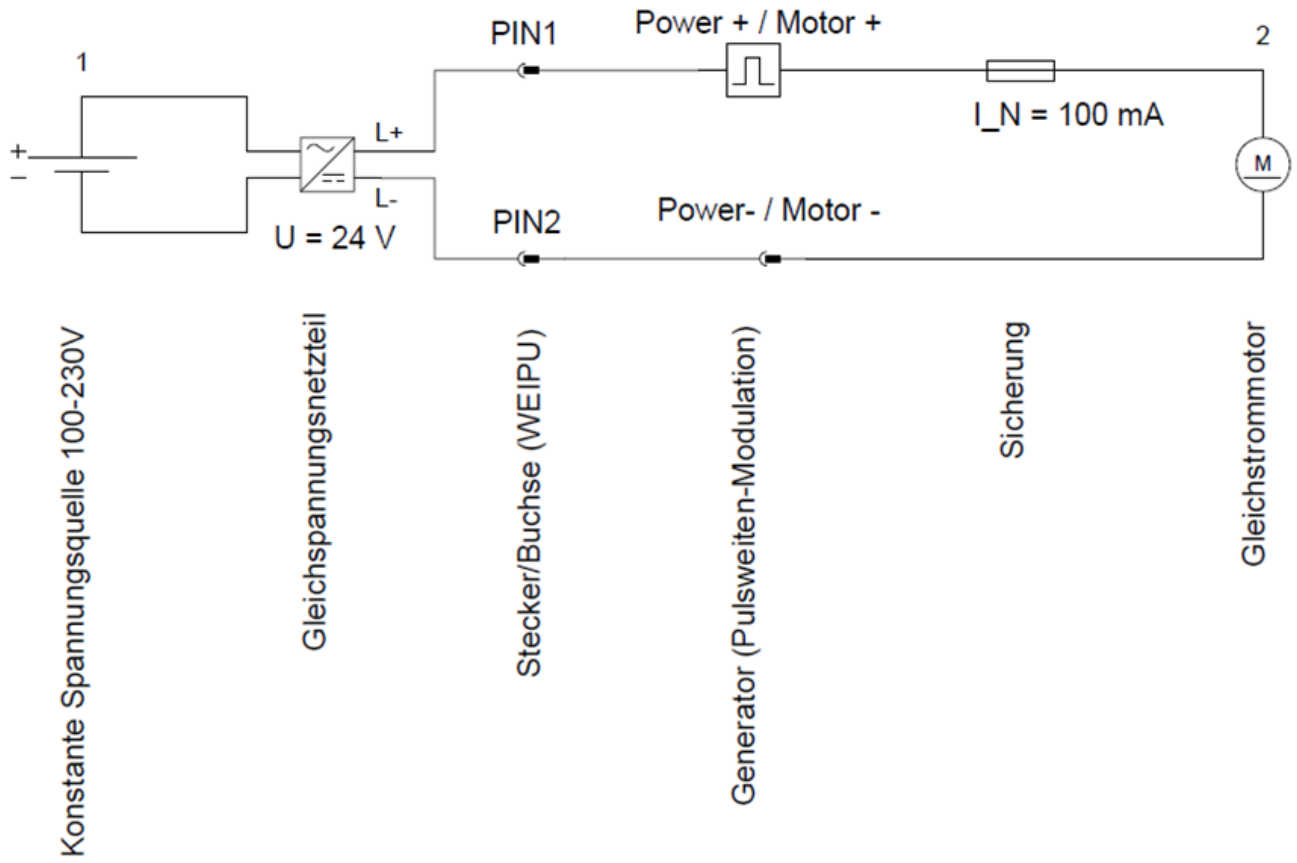

14. EG-Konformitätserklärung

EG-Konformitätserklärung

im Sinne der Maschinenrichtlinie 2006/42/EG, Anh. II 1. A

Original



Die alleinige Verantwortung für die Ausstellung dieser Konformitätserklärung trägt der Hersteller

Blaser Swisslube AG

Winterseistrasse 22

CH - 3415 Hasle-Rüegsau

In der Gemeinschaft ansässige Person, die bevollmächtigt ist, die relevanten technischen Unterlagen zusammenzustellen

Rolf Schneider

Blaser Swisslube AG

Winterseistrasse 22

CH - 3415 Hasle-Rüegsau

Beschreibung und Identifizierung der Maschine

Produkt	Belt Skimmer Flex
Typ	langes Transportband
Seriennummer	PA.Nr.- Serie Nr.- JJ
Maschinennummer	siehe Seriennummer
Projektnummer	PRJ-002189
Handelsbezeichnung	Belt Skimmer Flex
Auftrag	VA068587
Modell	Belt Skimmer Flex
Zusatzangaben	-
Chargennummer	-
Funktion	Fremdoelabscheider für Kühlschmierstoffe

Es wird ausdrücklich erklärt, dass die Maschine allen einschlägigen Bestimmungen der folgenden EG-Richtlinien bzw. Verordnungen entspricht:

2006/42/EG	Richtlinie 2006/42/EG des Europäischen Parlaments und des Rates vom 17. Mai 2006 über Maschinen und zur Änderung der Richtlinie 95/16/EG (Neufassung) Veröffentlicht in L 157/24 vom 2006-06-09
2014/35/EU	Richtlinie 2014/35/EU des Europäischen Parlaments und des Rates vom 26. Februar 2014 zur Harmonisierung der Rechtsvorschriften der Mitgliedstaaten über die Bereitstellung elektrischer Betriebsmittel zur Verwendung innerhalb bestimmter Spannungsgrenzen auf dem Markt Veröffentlicht in 2014/L 96/357 vom 2014-03-29
2011/65/EU	Richtlinie 2011/65/EU des Europäischen Parlaments und des Rates vom 8. Juni 2011 zur Beschränkung der Verwendung bestimmter gefährlicher Stoffe in Elektro- und Elektronikgeräten Veröffentlicht in 2011/L 174/88 vom 2011-07-01

Hasle-Rüegsau, 2024-08-28

Ort, Datum

Unterschrift
Iseli Benjamin
Product Manager ABNOX AG

Unterschrift
Rolf Schneider
Project Manager Services Blaser

Testen Sie uns. Es lohnt sich.
blaser.com



Unser flüssiges Werkzeug. **Ihr Erfolg.**